

Управление культуры и туризма
Харьковской областной администрации

Департамент культуры Харьковского городского совета

ХДХШ №1 им. И.Е. Репина

ОНМЦ

Учебное пособие для самостоятельной
творческой работы учащихся летом. 1 класс.

«Ни дня без рисунка,
Ни дня без этюда!»

Автор: Тупицын Виктор Федорович,
Преподаватель ХДХШ №1 им. И.Е. Репина

г. Харьков 2020

Автор: Тупицын Виктор Федорович

Консультант: Безрук Ирина Александровна,
Заместитель директора по методической и выставочной работе
ХДХШ №1 им. И.Е. Репина

Рецензент: Чурсина Вера Ивановна,
Заслуженный деятель искусств Украины,
доцент кафедры живописи ХГАДИ,

Рецензент: Яхин И.И., доцент кафедры графики ХГАДИ.

Согласно программе обучения в ХДХШ №1 им. И.Е. Репина по летней практике для первых классов предусмотрена летняя самостоятельная работа учащихся. Поэтому вопрос о создании плана такой работы для каждого года обучения весьма актуален.

Анализ детских работ показывает, что для учащихся необходим четкий перечень тем и заданий на лето, включающий виды работ, их содержание, количество, размеры и технику выполнения, который будет направлять и корректировать самостоятельную работу детей и стимулировать их творческую инициативу.

Тематика плана составлена с учетом учебно-методических и воспитательных целей. Подбор тем с учетом пройденной программы первого класса методически оправдан. Работа по данному плану способствует закреплению знаний, отработке необходимых навыков и умений рисования и живописи, полученных в первом классе, учит самостоятельной работе и формирует основные компетенции учащихся.

ВВЕДЕНИЕ

Данное учебное пособие для учащихся ДХШ, ДШИ является результатом многолетних наблюдений и анализа автора детских творческих работ, выполненных самостоятельно летом.

В соответствии с программой обучений ХДХШ №1 им. И.Е. Репина по летней практике для первых классов предусмотрена летняя самостоятельная работа. Развитие самостоятельности в обучении напрямую связано с развитием творческого потенциала учащихся и является необходимым условием творческой работы. Поэтому вопрос о создании плана такой работы для каждого года обучения и учебного пособия весьма актуален. Анализ детских работ показывает, что учащимся необходим четкий перечень тем и заданий на лето, включающий виды работ, их содержание, размеры и технику выполнения, который будет направлять и корректировать самостоятельную работу детей и стимулировать их творческую инициативу.

Учебное пособие составлено согласно плану работы с учетом учебно-методических и воспитательных задач. Цель пособия – обеспечить учащихся материалом для самостоятельной работы, направлять и корректировать её. Учебное пособие способствует закреплению знаний, отработке необходимых навыков и умений рисования и живописи, полученных в первом классе, и формирует основные компетенции учащихся.

Пособие включает 6 тем и 18 заданий, которые выполняются в формате 20-30см – 9листов и 30-42см – 9 листов. Каждая тема имеет методические указания и задания, которые подобраны по принципу нарастающей трудности, а также образцы поэтапного выполнения сложных заданий и ключевые термины.

Самостоятельная работа рассчитана на 24 рабочих дня и должна быть представлена в форме творческой папки учащихся.

Учебное пособие содержит иллюстративный материал картин художников, творческих работ педагогов и рисунков учащихся.

СОДЕРЖАНИЕ

1. Введение.
2. План самостоятельной работы.
3. Готовимся к работе.
4. Тема 1 «Цветы».
5. Тема 2 «Овощи и фрукты».
6. Тема 3 «Сад».
7. Тема 4 «Пейзаж».
8. Тема 5 «Животные».
9. Тема 6 «Композиция».
10. Проверь себя.

План самостоятельной работы 1 класс.

№	Тема	Задания	Виды работ	Техника выполнения	Количество работ	Размер (см)	Примечание
1	2	3	4	5	6	7	8
I	Цветы	1. Выполните зарисовки: цветы полевые, садовые, комнатные.	Рисунок	Карандаш, перо, тушь.	5 работ на 1 лист	20х30	Свободное размещение зарисовок в заданном формате.
		2. Выполните этюды: цветы садовые, полевые, комнатные	Живопись	Акварель, гуашь.	5 работ на 1 лист	20х30	Свободное размещение этюдов в заданном формате.
		3. Этюд «Букет для мамы».	Живопись, натюрморт	Акварель, гуашь.	1 работа на 1 лист	42х30	Найти правильное соотношение букета к листу бумаги.
		4. Натюрморт «Цветы».	Графика.	Тоновая бумага, смешанная техника: тушь, перо, фломастер и гелевая ручка, тоновая тушь.	1 работа на 1 лист	42х30	Выразить богатство оттенков тона.

II	Овощи и фрукты	1. Выполните зарисовки: яблоко, вишня, виноград, слива, огурец, помидор, свекла.	Рисунок	Карандаш	5 работ на 1 лист	20x30	Свободное размещение зарисовок в заданном формате.
		2. Выполните этюды (овощи и фрукты по выбору).	Живопись,	Акварель, гуашь	5 работ на 1 лист	20x30	Свободное размещение зарисовок в заданном формате.
		3. Выполните натюрморт из фруктов и овощей с чашкой или кастрюлей.	Живопись, натюрморт.	Акварель, гуашь	1 работа на 1 лист	42x30	При компоновке предметов добиться равновесия в размещении.
III	Сад	1. Нарисуйте ветку дерева с листьями.	Рисунок.	Карандаш.	1 работа на 1 лист	20x30	Компоновка на листе бумаге.
		2. Напишите ветку дерева с плодами и листьями (садовые или декоративные деревья, кустарники).	Живопись.	Акварель, гуашь.	1 работа на 1 лист	30x42	Свободная компоновка на листе бумаге.
		3. Выполните этюд «Дерево со скамейкой».	Живопись.	Акварель, гуашь.	1 работа на 1 лист	30x42	Добивайтесь равновесия предметов в композиции.

IV	Пейзаж	Выполните зарисовки-архитектурного пейзажа с фрагментами строений (крыльцо или подъезд; часть забора и калитка; часть дома с окном; часть дома с балконом).	Рисунок.	Карандаш, тушь, гелевая ручка.	4 работы на 1 лист	30x42	Свободное размещение предметов на листе бумаге.
		2. Выполните рисунок «Садовая скамейка».	Рисунок.	Карандаш, тушь, гелевая ручка.	1 работа на 1 лист	20x30	Свободное размещение предметов на листе бумаги
		3. Выполните краткосрочные этюды. Фрагменты пейзажа, состояние природы: (солнечный день, небо с облаками, дождливый день).	Живопись.	Акварель, гуашь.	по 1 работе на 3х листах	20x30	
		4. Выполните этюд «Пейзаж с водоемом».	Живопись.	Акварель, гуашь	1 работа на 1 лист	30x42	Этюд расположить по горизонтали.
V	Животные	1. Выполните наброски домашних животных (кот, собака).	Рисунок	Карандаш	5 работ на 1 лист	30x42	Свободное размещение набросков в заданном формате.
		2. Выполните наброски домашних птиц.	Рисунок	Мягкий карандаш	5 работ на 1 лист	30x42	Свободное размещение набросков в заданном формате.

VI	Сюжетная композиция	1. Составьте пейзажную композицию из указанных предметов: дерево, дом, дорожка, калитка.	Рисунок	Карандаш, фломастер.	1 работа на 1 лист	20х30	При составлении композиции размещайте указанные предметы так, чтобы они составляли единое целое.
		2. Выполните тематическую сюжетную композицию на основе собранного материала к темам №3,4 и предложенного текста. Включите в композицию фигуру человека или животного.	Живопись	Акварель, гуашь.	1 работа на 1 лист	20х30	

Запомните следующие знаки - символы, которые мы будем использовать:

 - обратите внимание	 рисуйте
 - читайте	? думайте и отвечайте
 - смотрите	 проверь себя

ГОТОВИМСЯ К РАБОТЕ.

Дорогие ребята!

Летом вас ждет увлекательная самостоятельная работа. Прежде, чем начать ее выполнять, ознакомьтесь с планом. План состоит из шести тем, а каждая тема включает свои виды работ. Как правильно их выполнить, вам подскажут советы педагогов, которые есть к каждой теме. Внимательно все прочитайте, а потом берите карандаш, кисти и рисуйте.

Рисуйте понемногу, рисуйте то, что нравится или интересно, но ежедневно.

Удачи вам и вдохновения!



Вы уже приготовили бумагу, карандаш и краски? Бумага должна быть чертежная (для рисования карандашом) и акварельная (для этюдов).

Карандаши желательно взять твердо-мягкие: «НВ» для длительных работ и мягкие: от «В до 8В», ими удобнее выполнять наброски и зарисовки. Кисти должны быть мягкими, колонковыми или беличьими. Акварельные и гуашевые краски лучше приобрести хорошего качества, например: «Нева», «Белые ночи». Их выпускает завод художественных красок в Санкт-Петербурге. Это ваши рабочие инструменты. Настоящий художник всегда дорожит ими. Выполнять все задания намного удобнее на планшете.

Планшет для рисования представляет собой подрамник с набитой на него фанерой. Закрепить бумагу на планшете можно кнопками, но лучше ее по периметру наклеить. (См. чертеж планшета)

детали узла А
узел А

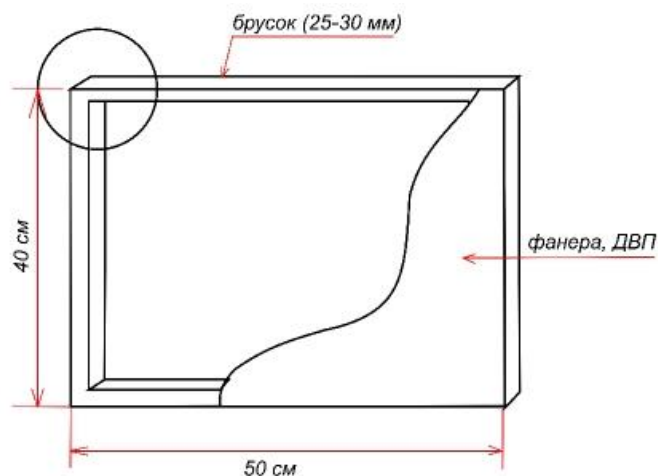
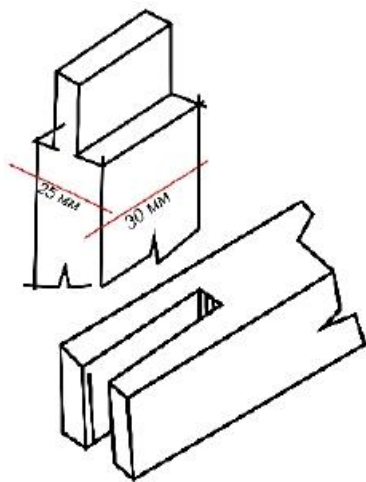

Какой сегодня день? Какое число? Какое у вас настроение?

Обозначьте его подходящим цветом и одним из указанных символов. Разместите их на листе бумаги внизу, слева.

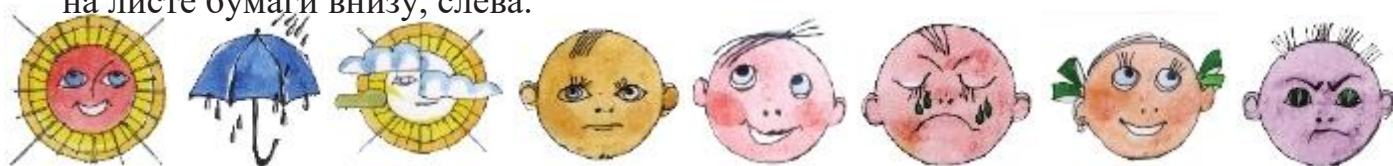

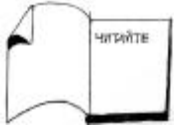

Вы уже многое знаете и умеете. Вам предстоит выполнить различные наброски, зарисовки и этюды. Давайте вспомним, что обозначают эти термины!



РИСУНОК - это какое-либо изображение, выполненное от руки с помощью графических средств - контурной линии, штриха, пятна.



НАБРОСОК - быстрый рисунок, цель его - дать лишь общее представление о натуре. Он выполняется в небольших размерах.

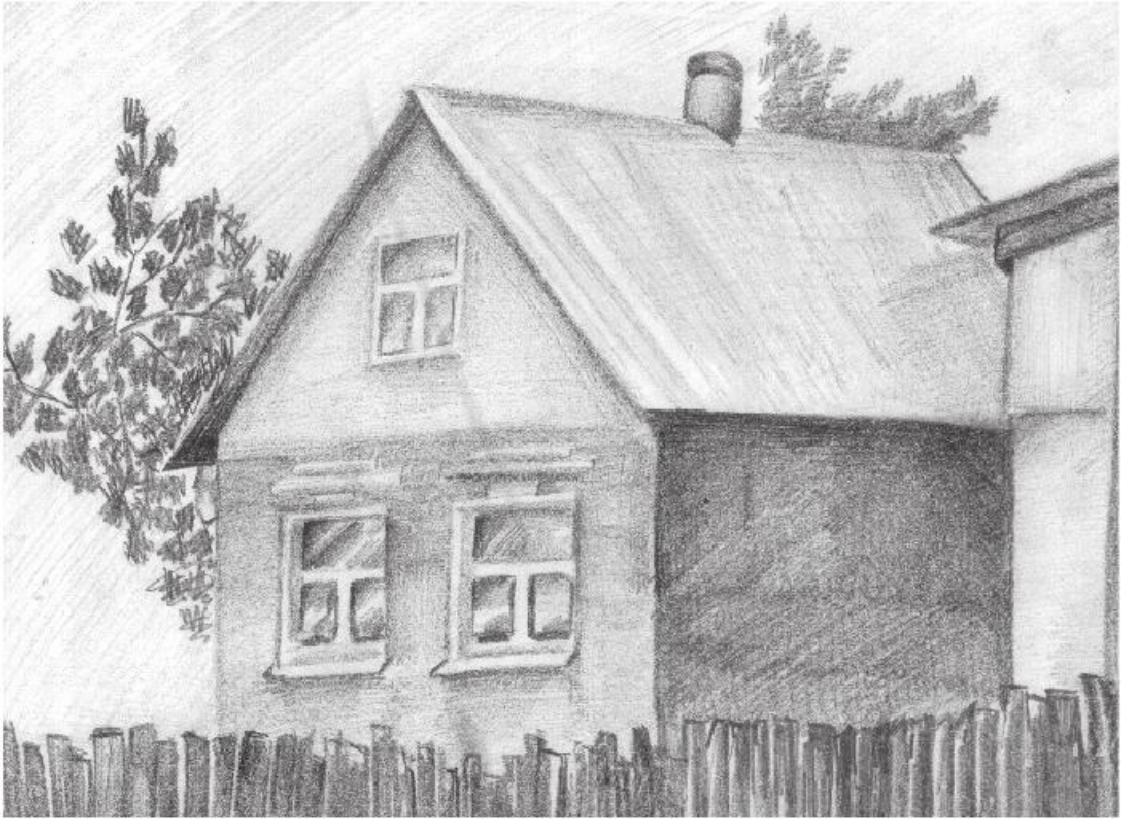

ЗАРИСОВКА - это рисунок с натуры, выполняемый с целью сбора материала для творческой работы или как упражнение.





ЭТЮД - это работа, выполненная с натуры в цвете. Этюд является упражнением, в котором художник совершенствует профессиональные навыки и овладевает более глубоким и правдивым изображением натуры.



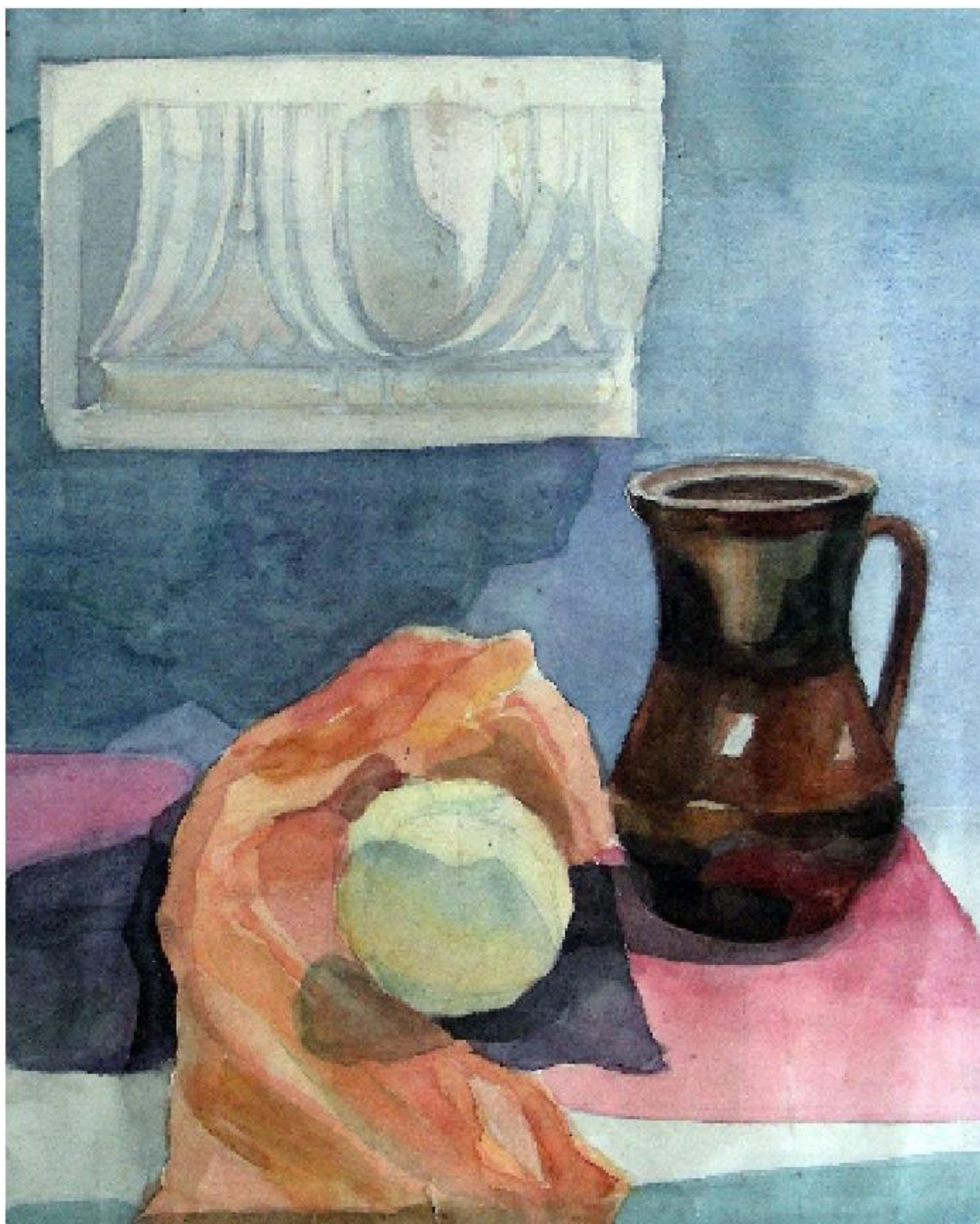

НАТЮРМОРТ (франц. *nature morte* - буквально “мертвая природа”) - это несколько предметов, составляющих художественную композицию.

Натюрморт - жанр изобразительного искусства, который посвящен изображению вещей (предметов, цветов, фруктов и т.д.), а также картина, рисунок с таким изображением.



Природа безгранично богата и прекрасна. Есть люди, которые уже рождаются с душой, открытой к природе, точно так же, как рождаются талантливые поэты, музыканты, художники. Но научиться понимать и беречь красоту должен каждый человек. Соприкасаясь с природой, мы становимся духовно богаче и добрее.

У вас, ребята, летом есть замечательная возможность больше быть на природе, видеть яркие, сочные краски поля, леса, моря или маленького пруда в деревне, слушать музыку ветра или дождя, шум набегающей волны, ощущать запах цветов и открывать для себя красоту в этом мире. Не упускайте этот шанс! Рисуйте!

Попробуйте «продлить жизнь» полевому букету, бабочке или маленькому котенку, оставив их изображение в своем альбоме. И пусть только великим художникам дано сохранить красоту в веках, вы открываете ее для себя и друзей и значит тоже учитесь созидать прекрасное!

Если однажды, проснувшись утром, вы скажете себе: «Хочу рисовать!», - у вас обязательно все получится!

Приступая к работе, сначала:

- выберите, что вы хотите нарисовать: цветы, предметы или пейзаж;
- расположите планшет в наклонном положении так, чтобы рисунок воспринимался сразу весь;
- начните с наброска линий простых форм;
- попробуйте правильно определить и передать характер предметов (его пропорции, размер, форму), не прорабатывая детали;
- не торопитесь и будьте внимательны!

Следующий этап работы - прорисовка деталей;

Заметив допущенные ошибки или неточности, не ленитесь тут же исправить их!



ТЕМА I «ЦВЕТЫ»

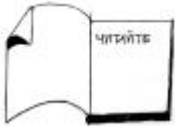

Цветы! Кто их не любит?! Полевые, садовые, экзотические, весенние, летние, осенние, очень яркие и совсем незаметные, - все они прекрасны. И каждый цветочек хорош по-своему. У каждого - свой аромат и время цветения. Помните игру в садовника: «Я садовником родился, все цветы мне надоели, кроме...». На самом деле цветы не могут надоесть, как не может надоесть красота и гармония.

Все художники любят писать цветы. Почти у каждого найдется рисунок, натюрморт, пейзаж или портрет с цветами! Любят их и художники слова - поэты и писатели.

«Незабудки» Е. Серова
Их видимо-невидимо,
Не сосчитаешь их!
И кто их только выдумал -
Веселых, голубых?
Должно быть, оторвали
От неба лоскуток,
Чуть-чуть поколдовали
И сделали цветок.



«Ландыш» Е. Серова
Родился ландыш в майский день,
И лес его хранит.
Мне кажется: его задень –
Он тихо зазвенит.
И этот звон услышит луг,
И птицы, и цветы...
Давай послушаем, а вдруг
Услышим – я и ты?

«Ромашки» Франтишек Грубин
Белые ромашки-сестрички,
У ромашек белые реснички.
Пляшут среди летнего луга.
До чего похожи друг на друга!
Мальчик-ветер в дудочку дует,
Он с ромашками польку танцует.
Потанцует, улетит ветер:
Мало ли ромашек на свете!



«Ромашка» Р. Курмашев
Солнечные дольки падают в траву,
Вырастут ромашки - солнца я нарву.
Рук не обжигает огненный цветок,
В маленькой ромашке солнышка глоток.

«Колокольчики»

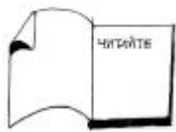

Я очень люблю эти простые цветы - веселые колокольчики. Выйдешь из лесу на нескошенный, заросший высокой травой луг и от радости ахнешь: столько красуется всевозможных цветов, похожих на праздничный хоровод. По всему зеленому лугу белеют ромашки, желтеют одуванчики, цветет мышинный горошек. А выше всех, всех веселее - лиловые колокольчики. От легкого дыхания теплого летнего ветерка колышутся, кланяются колокольчики, радостно приветствуя гостя.

Все лето цветут, неслышно звенят колокольчики, знакомые и милые цветы наших лугов и лесов.

Задание 1. Выполните зарисовки цветов с натуры в карандаше.

Прочитайте внимательно стихотворение А.К. Толстого «Колокольчики мои...»

Колокольчики мои,
Цветики степные!
Что глядите на меня,
Тёмно-голубые?
И о чём звените вы
В день весёлый мая,
Средь некошеной травы
Головой качая?
Конь несёт меня стрелой
На поле открытом;
Он вас топчет под собой,
Бьёт своим копытом.
Колокольчики мои,
Цветики степные!
Не кляните вы меня,
Тёмно-голубые!
Я бы рад вас не топтать,
Рад промчаться мимо,
Но уздой не удержать
Бег неукротимый!
Я лечу, лечу стрелой,
Только пыль взметаю;
Конь несёт меня лихой, -
А куда? Не знаю!



Попробуйте нарисовать цветы, описанные поэтом. А теперь сравните свои зарисовки с живыми цветами. Посмотрите на эти цветы так, как будто вы увидели их впервые. Разобравшись в строении цветка, вы не пропустите ни одной детали и с легкостью перенесете их на бумагу. Проследите за направлением, длиной и толщиной стебля цветка; за последовательностью, в которой располагаются на стебле листья и бутоны. Рассмотрите, как они крепятся. Постарайтесь определить форму цветка и листьев.



Прежде всего, выясните, на какую геометрическую фигуру похож тот или иной цветок. Цветы бывают похожи на цилиндр (бутон розы), конус (колокольчики), шар (астра), диск (цветок ромашки) и т.д.

Листья также можно сравнить с геометрическими фигурами: лист ивы похож на вытянутый овал, лист клена напоминает пятиугольник или пятиконечную звезду, лист осины - почти круг.

Рассмотрите внимательно любые другие растения и цветы, определите пропорции, форму и нарисуйте их. Рисуйте не спеша, постарайтесь в точности воспроизвести на бумаге то, что видите.





Перед вами рисунки полевых цветов, выполненные эстонским художником Гюнтером Рейндорфом (1889-1974).

Они помогут вам правильно распределить зарисовки цветов на листе бумаги. Проследите, как художник передает характер растений: наклон стебля, изгиб лепестков, своеобразие бутона и соцветий; тщательно прорабатывает их форму, добиваясь полного сходства с натурой.



Задание 2. Выполните зарисовки цветов с натуры красками.

Продолжаем рисовать цветы. Сегодня вы будете работать красками.

Давайте вспомним, что для этого нужно:

- Бумага для акварели.
- Планшет, который во время работы держим в наклонном положении, чтобы раствор краски равномерно и без подтеков заливал рисунок.
- Рисунок под акварель намечаем легким нажатием карандаша.
- Наносим акварель прозрачным слоем сверху-вниз, заполняя весь рисунок.
- Усложняем первую прописку, добавляя насыщенный цвет.
- Постепенно добиваемся сходства с натурой.

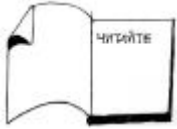

Прочитайте стихотворение белорусского поэта Якуба Колоса (1882-1956)
«Цветок»

Здравствуй, милый мой цветок,
Леса гость весенний!
Как красиво ты расцвел
Здесь, в уединеньи!
Улыбнется ветерок
И с тобой играет,
Солнце целый день тебя
Весело ласкает...



О каком цветке писал поэт?

Нарисуйте его. Дополните понравившиеся вам стихи своими рисунками.

«Одуванчик» Владимир Степанов

Одуванчик придорожный
Был, как солнце золотым,
Но отцвёл и стал похожим
На пушистый белый дым.

Ты лети над тёплым лугом
И над тихой рекой.
Буду я тебе, как другу,
Долго вслед махать рукой.

Ты носи на крыльях ветра
Золотые семена,
Чтобы солнечным рассветом
Возвратилась к нам весна.



«Фиалка» Е. Серова

На солнечной опушке
Фиалка расцвела -
Лиловенькие ушки
Тихонько подняла.

В траве она хоронится,
Не любит лезть вперед,
Но всякий ей поклонится
И бережно возьмет.



«Черемуха» С. Есенин

Черемуха душистая

С весною расцвела

И ветки золотистые,

Что кудри, завила.

Кругом роса медвяная

Сползает по коре,

Под нею зелень пряная

Сияет в серебре.

А рядом, у проталинки,

В траве, между корней,

Бежит, струится маленький

Серебряный ручей.

Черемуха душистая,

Развесившись, стоит,

А зелень золотистая

На солнышке горит.

Ручей волной гремучею

Все ветки обдаёт

И вкрадчиво под кручею

Ей песенки поёт.

«Лилии» С. Бальмонт

Побледневшие, нежно-стыдливые,

Распустились в болотной глуши

Белых лилий цветы молчаливые,

И вокруг них шелестят камыши.

Белых лилий цветы серебристые

Вырастают с глубокого дна,

Где не светят лучи золотистые,

Где вода холодна и темна.

И не манят их страсти преступные,

Их волненья к себе не зовут;

Для нескромных очей недоступные,

Для себя они только живут.

Проникаясь решимостью твердою

Жить мечтой и достичь высоты,

Распускаются с пышностью гордою

Белых лилий немые цветы.

Расцветут, и поблекнут бесстрастные,

Далеко от владений людских,

И распустанятся снова, прекрасные,-

И никто не узнает о них.



«Тюльпаны» Татьяна Лаврова

Как он красив - тот пламенный цветок!
На длинном стебле горд и одинок.
Прекрасны лепестки закрытого бутона.
Четыре века мир в него влюбленный...



Что в сердце нераскрытого тюльпана?
В чём чудо красоты его, в чём тайна?
Так хочется поверить... посмотри -
Прелестная Дюймовочка внутри...

Дополните понравившиеся вам стихи своими рисунками.

Задание 3. Пишем натюрморт «Букет для мамы».



Вы часто дарите цветы маме? В день рождения? По праздникам? Или просто так, чтобы сделать ей приятно? Какие цветы она любит? Как часто мы видим, что малыш, сжав в кулачке цветочек, протягивает его маме, сам не зная того, что это его первый подарок ей. Или девчонки бегут с речки с букетиками полевых цветов. Они тоже для мамы. Сегодня вы подарите маме не обычный букет, а свою акварель. Рисуем «Букет для мамы»! Если уже есть цветы и сосуд для них (это может быть ваза, кувшин или просто стакан), давайте подумаем,

КАК СОСТАВИТЬ НАТЮРМОРТ:

- Где будет стоять ваш букет? Найдите для него подходящее место: стол, тумбочку, подоконник или другую подобную плоскость.
- Букет должен быть хорошо освещен дневным светом.
- Внимательно рассмотрите букет и выберите точку зрения, с которой вы будете его рисовать. В таком положении, в такой позиции он должен казаться вам самым красивым или хотя бы просто оригинальным.
- Правильно составьте букет. Если он из разных цветов, то крупные, яркие цветы лучше расположить в центре. Различные травки, нежные веточки или стебельки хорошо дополняют основные цветы.
- Вам все нравится в букете? Может быть скатерть, салфетка или платок ярче подчеркнут ваш натюрморт?

КАК НАПИСАТЬ НАТЮРМОРТ?

- Планшет поставьте на стул, наклонив так, чтобы он упирался в его спинку.
- Краски, кисти и банка с водой должны находиться рядом, со стороны той руки, которой вы рисуете.
- Располагайтесь перед букетом так, чтобы вы одним взглядом могли охватить букет и вазу, т.е. весь натюрморт воспринимался целиком.
- Постановку намечайте на бумаге карандашом тонкими линиями. Для этого лист бумаги разделите на две половинки вертикальной осью. На этой оси должна находиться ваза. Горизонтальными линиями нужно разделить лист на три равные части. Не забывайте о соотношении размеров! Букет по размеру будет больше, чем ваза; поэтому для него отведите большую часть листа, примерно 2/3 его. А в остальной части (1/3) должна располагаться ваза.
- Наметив основной контур букета, komponуем в его пределах отдельные цветы.
- Рисуем цветок, учитывая его геометрическую форму; постепенно усложняем и детализируем ее.
- Рисуем вазу. Какой геометрической форме она соответствует? Цилиндру, шару или конусу? Верхнее и нижнее основания вазы всегда будут иметь форму овала.



А теперь забудьте о всех и обо всем! Есть только вы и букет! Эти цветы впитали в себя летний теплый дождик, который поил их своей влагой; легкий ветерок, который убаюкивал и рассказывал им сказки, первые солнечные лучи, которые ласкали их ранним утром; ароматные свежие росы, которые сделали их запах еще изысканнее. Природа щедро наградила цветы красотой. Вглядитесь в них! Как оживить букет на бумаге? Вдохнуть в него жизнь помогут вам краски...



РАБОТАЕМ АКВАРЕЛЬЮ



Вы уже знаете, что писать акварелью можно разными способами: заливкой, мазками, точками, нанося один цвет поверх другого. Мелкие, почти сливающиеся мазки или широкие, положенные рядом, они могут перекрывать друг друга, создавая нужный объем или форму.

- Писать красками начинайте с освещенной стороны букета, где самым ярким цветовым пятном смотрятся большие цветы.
- Подбирайте для них на палитре сочные и яркие цвета, так как они будут центром всего букета.
- Постепенно прорабатывайте их форму и выписывайте мелкие детали (лепестки, стебельки и т.п.). Затем прописывайте фон вокруг этих цветов.
- Цветы, находящиеся в теневой части букета, пишите более широко и обобщенно, без мелких деталей и подробностей. Помните, что все цветы не могут быть одинаково окрашены: на свету они контрастнее, чем в тени.
- Вазу пишите широкими мазками, сравните ее с букетом по цвету и тону. Обратите внимание на тень, падающую от букета на плоскость стола. Напишите ее.
- Если влажная краска начинает течь и смешиваться с другими цветовыми оттенками, расплываясь по сырой бумаге, ее можно аккуратно подправить кистью. Можно также положить планшет горизонтально и подождать, когда краска подсохнет.
- Когда краска подсохла, переходите к проработке более мелких форм: лепестков, листьев, веточек. Ищите между ними различие в цвете и тоне, добивайтесь сходства с натурой.
- Определите цвет фона, на котором находится букет. Фон объединит по цвету цветы и вазу с пространством.
- Постепенно усложняйте по тону и цвету теневую часть букета.
- Посмотрите еще раз на букет и сделайте нужные дополнения по вашему вкусу.
- Если вы заметили, что маленький паучок торопливо спускается с веточки или откуда-то появилась «божья коровка» и в раздумье шевелит своими усиками, не поленитесь нарисовать их! Такие неожиданные «гости» придают натюрморту жизненность и законченность.

• «Стихи о ромашках» Зинаида Александрова

Маленькое солнце на моей ладошке,-
Белая ромашка на зеленой ножке.
С белым ободочком желтые сердечки...
Сколько на лугу их, сколько их у речки!
Зацвели ромашки - наступило лето.
Из ромашек белых вяжутся букеты.
В глиняном кувшине, в банке или чашке
Весело теснятся крупные ромашки.

Вам нравятся ромашки? Попробуйте нарисовать их.

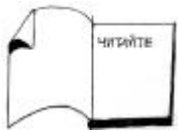

Прочитайте стихотворение Натальи Майданик:
«Букетик цветов»

На лесной полянке в мае
Колокольчиком играет
ЛАНДЫШ - беленький цветочек.
Как красив ты, мой дружок!
Погляди-ка из оконца,
Там – РОМАШКА,
Капля солнца.

Лепесточки отрывай
И судьбу свою узнай!
А красавец ВАСИЛЕК -
Гордый полевой цветок!
С голубой резной короной,
Как король, но нет там трона!
Нежный желтый ОДУВАНЧИК,
Ты красив и мил, как мальчик!
Но обидишь, вдруг, сорвешь -
Руки враз не ототрешь!

Гордый МАК расцвел в долине
Алой каплей на равнине
Лепестки ласкает ветер...

Что красивей есть на свете?
КОЛОКОЛЬЧИК голубой,
Поиграй-ка ты со мной,
Позвони мне в свой звоночек,
Скромный луговой цветочек!
Чья там нежная головка
К солнцу тянется неловко?

ЛЮТИК, милое творенье,
Про тебя стихотворенье!
Даже злой ЧЕРТОПОЛОХ
С виду не совсем уж плох.
И колючие головки
Так красивы, так неловки!

Как прекрасны все цветы!
А со мной согласен ты?
Вся природа дивным цветом
Расцвела. Спасибо, ЛЕТО!



Нарисуйте цветы, описанные в стихотворении.

Задание 4. Выполните графически натюрморт «Цветы».

Чтобы выполнить это задание, давайте вспомним, что такое графика.

ГРАФИКА - это вид изобразительного искусства, воспроизводящий предметы и явления реального мира при помощи линий, штрихов в основном в черном и белом цвете.



Перед вами натюрморты, выполненные учениками ХДХШ им. Репина графически.

Обратите внимание на их композицию, технику выполнения и средства графики - штрих, линию, точки и пятно. Натюрморты построены на контрасте светлого и темного тонов.



Ukimauchto Pura
0-5









Выполняя рисунок графически, старайтесь передать характер каждого цветка. Смешанная техника предусматривает комбинацию различных графических средств. Вы можете использовать эту технику выполнения и применить ее по своему вкусу. При работе пером, ручкой или фломастером, обратите внимание на линейную структуру формы. Помните, что разбавляя черное или серое тоновое пятно белилами, вы придаете работе большую живописность. Темный фон натюрморта сделает его более ярким, освещенным, придаст всей композиции цельность. Светлый фон подчеркнет форму букета.

Вернисаж

Вернисаж познакомит вас с творческими работами преподавателей Харьковской художественной школы им. И.Е. Репина на тему «Цветы».



Переседа М.Ю. «Розы» (акварель)



Переседа М.Ю. «Гвоздички» (акварель)



Тупицын В.Ф. «Лето» (акварель)



Моисеенко Р.И. натюрморт «Розы» (пастель)



Гончаров А.Д. «Тюльпаны» (акварель)



Чернуха Ю.Ф. натюрморт «Полевые цветы» (масло)



Масёма Т.С. «Полевые цветы» (смешанная техника)



Масёма Т.С. натюрморт «Полевые цветы» (смешанная техника)



ВОПРОСЫ ДЛЯ САМОКОНТРОЛЯ.

Если вы уже выполнили все задания по теме «Цветы», проверьте свои знания и ответьте на вопросы:

1. Что представляет собой планшет для рисования?
2. Что такое набросок?
3. Какого размера делают набросок?
4. Чем отличаются набросок от этюда?
5. Как буквально переводится на русский язык французское словосочетание “nature morte”?
6. С какой геометрической формой можно сравнить цветок колокольчика?
7. С рисунками какого эстонского художника вы познакомились, работая над темой «Цветы»?

ТЕМА 2 «ОВОЩИ И ФРУКТЫ»



Пришло лето и принесло много овощей и фруктов: сочных, красивых, ароматных. Солнце раскрасило их ярким цветом, летний дождь вымыл, а ветер отполировал до блеска. Богата и щедра природа! Она живет по своим законам. И тот, кто научится ее понимать, сделает свою жизнь намного интереснее.

- Но как? Как научиться этому?- спросите вы.

- Наблюдайте, присматривайтесь, запоминайте, фотографируйте и, конечно же, рисуйте. Где ваши карандаши и краски? Сегодня начинаем работу над темой “Овощи и фрукты”.



Сейчас утро. Солнечный лучик, пробиваясь сквозь жалюзи, ставни или шторы вашего окна, пытается разбудить вас. На кухне уже хлопочет мама или бабушка и пахнет чем-то вкусным. С базара принесли целую сумку овощей и фруктов, и скоро вас позовут завтракать.

А тот, кому повезло больше, сможет сам пробежаться по огороду и саду, сорвать с грядки краснеющий помидор, поискать в шершавых и немного колючих листьях зеленый огурчик с желтым цветочком или, нагнув ветку, прямо с дерева сорвать блестящие сочные вишни. Не торопитесь! Подождите минутку. Рассмотрите их и запомните.



Задание 1. Выполните карандашом зарисовки овощей и фруктов, свободно разместив их на бумаге.

Задание 2. Выполните акварелью или гуашью этюды овощей и фруктов.

Вы уже сделали несколько зарисовок карандашом овощей и фруктов. Попробуйте нарисовать их цветом. Делая этюды, пишите так, чтобы каждое прикосновение кисти к бумаге было направлено на передачу сочного цвета предметов. Не забывайте о тени, которая падает от них на плоскость.

Задание 3. Выполните натюрморт из фруктов или овощей с чашкой или кастрюлей.



а) Внимательно рассмотрите представленные на фото натюрморты.



Из каких овощей и фруктов составлены натюрморты?
Какого они цвета?







? Какой цвет преобладает в натюрмортах?



б) Составьте самостоятельно аналогичный натюрморт.

Обдумывая его композицию, помните, что смысловым центром должны быть более крупные и яркие по цвету предметы. Натюрморт должен располагаться на одной плоскости. При составлении натюрморта добивайтесь гармонии в расположении предметов.

Рассмотрите составленный вами натюрморт с разных точек зрения и выберите ту, с которой хотите писать натюрморт.

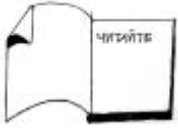

ТОЧКА ЗРЕНИЯ - термин, определяющий место, где находится наблюдатель (точнее - глаз наблюдателя) по отношению к видимым или изображаемым предметам.



Фото 1



Фото 2



Фото 3

На фото 1, 2, 3 вы видите один натюрморт с разных точек зрения. В зависимости от них меняется художественное решение натюрморта. Какой вариант вам нравится больше? Решите сами.

Работать над любым натюрмортом нужно последовательно, поэтапно.



Например, натюрморт, который вы видите на фото, вам нужно написать акварелью.



I этап - постановка натюрморта.



II этап. – Выполнение рисунка натюрморта на листе.



III этап - легкая прописка цветом предметов натюрморта.



IV этап - окончательная прописка.

Прописка фона, проработка формы предметов и теней, падающих от них.



Мы повторили с вами все, что нужно помнить при написании натюрморта. А теперь поработайте самостоятельно и напишите свой натюрморт. Удачи!

Вернисаж

Вернисаж познакомит вас с натюрмортами европейских и советских художников.

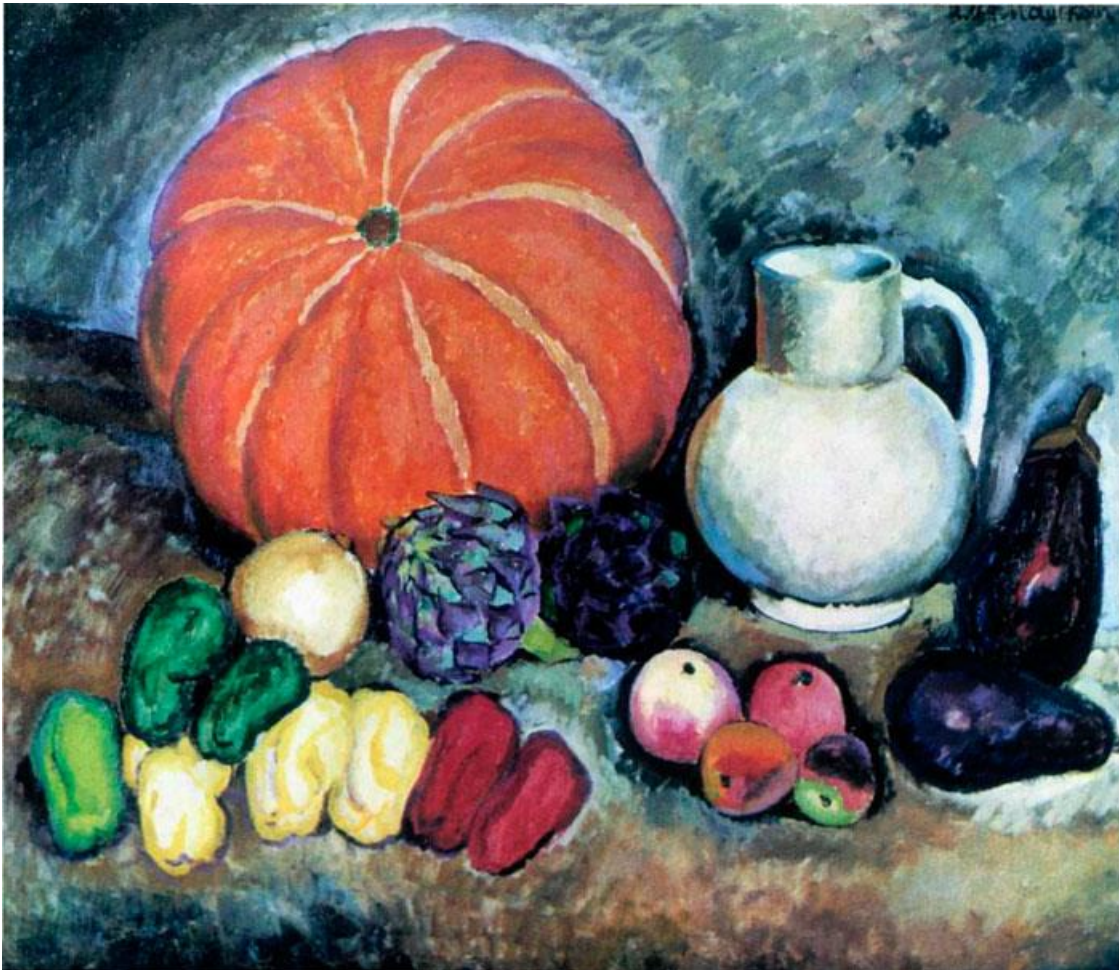

Машков И.И.(1881-1944). Россия. «Тыква»



Машков И.И. (1881-1944) Россия. «Яблоки и груши на белом»

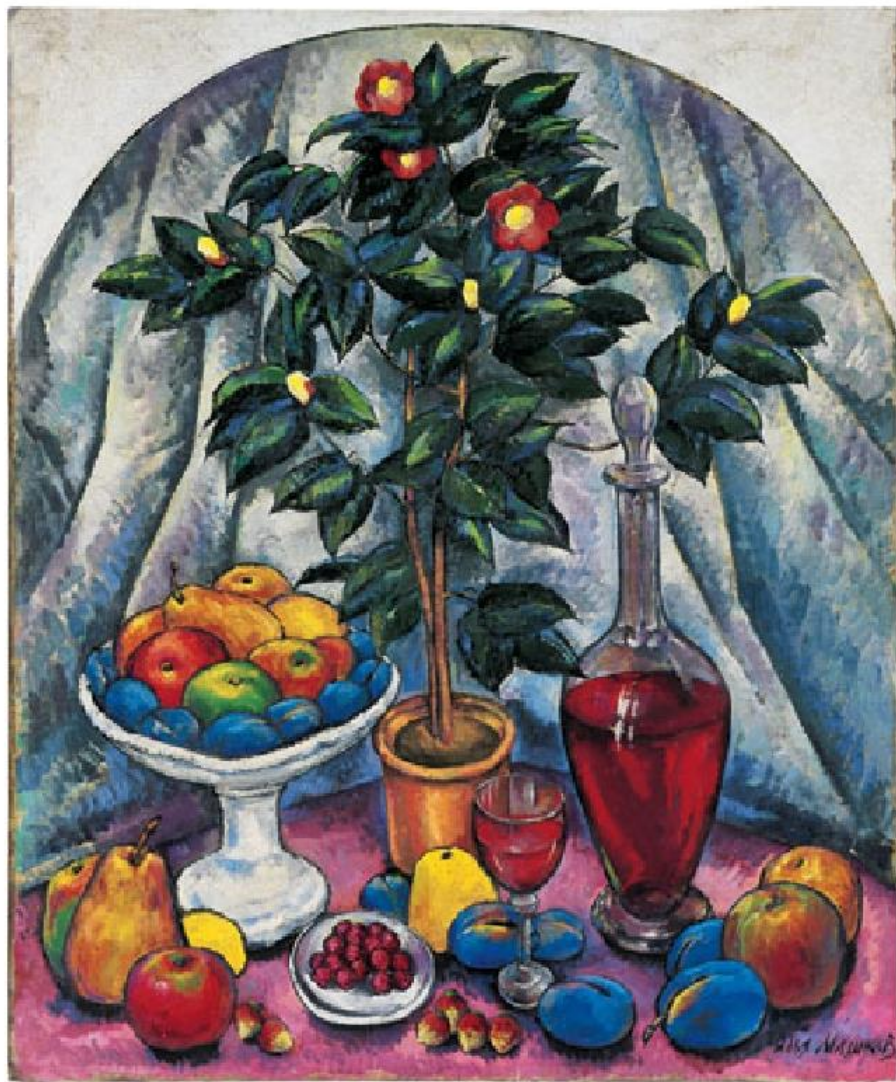

Машков И.И. (1881-1944). Россия. «Магнолия и фрукты»



Машков И.И. (1881-1944). Россия. «Натюрморт с камелиями»



Грабарь И.Э. (1871-1960). Россия. «Яблоки и астры»

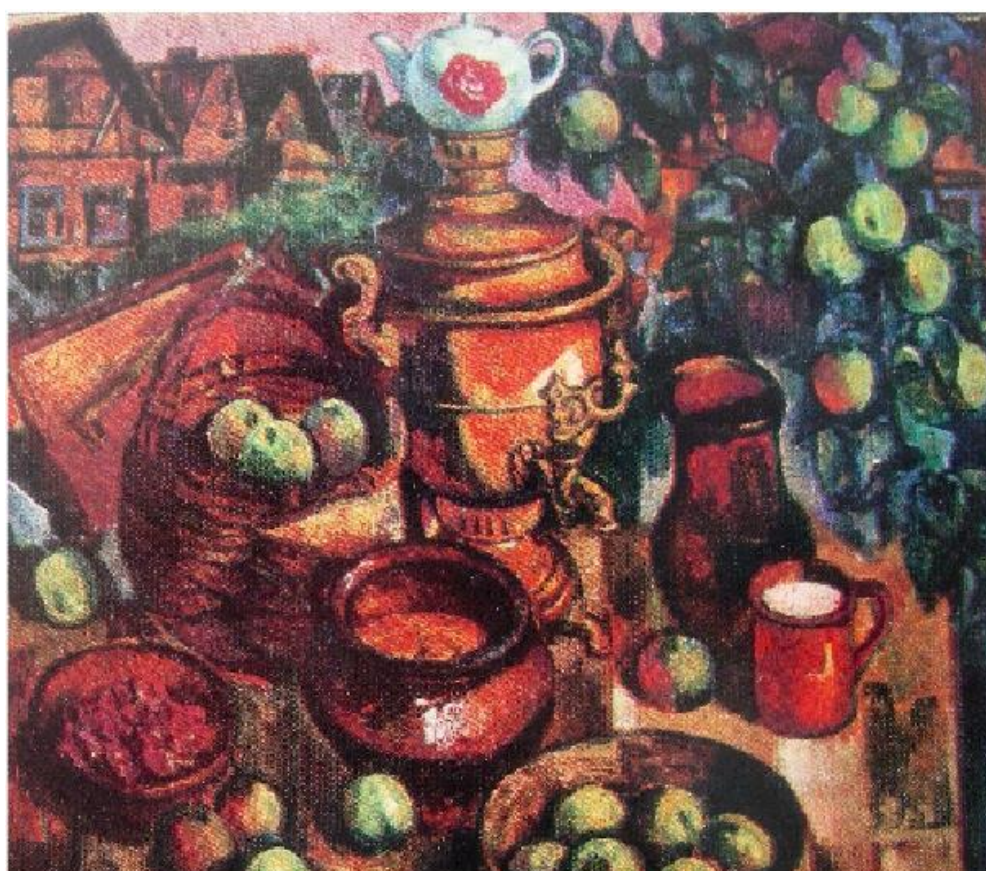

Журавлев Д.В. (1933-) Россия. «Ветка яблони и самовар»



Грабарь И.Э. (1871-1960). Россия. «Неприбранный стол»



Поль Сезанн (1839-1906). Франция. «Персики и груши»



Поль Сезанн (1839-1906). Франция. «Фрукты»



Клод Моне (1840-1926). Франция. «Натюрморт яблоки и виноград»



Клод Моне (1840-1926). Франция. «Натюрморт с грушами и виноградом»



Роберт Берень (1887-1953) Венгрия. «Натюрморт с луком»



Мор Адлер (1826-1902). Венгрия. «Натюрморт»



Игнац Гаал (1810-1830). Венгрия. «Натюрморт»



Вопросы для самоконтроля.

Если вы уже выполнили все задания по теме «Овощи фрукты», проверьте свои знания и ответьте на вопросы:

1. Какие из предметов, составляющих натюрморт, должны являться его смысловым центром?
2. Закончите формулировку: «Точка зрения – термин, определяющий место, где находится ...».
3. Назовите первый этап работы над натюрмортом?
4. В зависимости от чего меняется художественное решение натюрморта?
5. На каком этапе работы над натюрмортом происходит прописка фона, проработка формы предметов и теней, падающих на них?

ТЕМА 3 «САД»

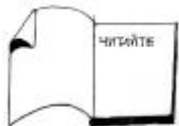

«Старый клен, старый клен стучит в окно», - вспоминается уже полузабытая, а когда-то очень модная песенка... Сегодня разговор пойдет о деревьях, потому что наша новая тема - «Сад». А любой сад или парк - это, прежде всего, деревья.

Деревья, как люди рождаются, живут, умирают, радуются теплу и солнцу, болеют. Среди них встречаются долгожители, которые видели события нескольких столетий! Деревья могут передать вам свою энергию, а могут забрать ее. Не могут они только одного: говорить. А жаль! Как часто люди обижают их совершенно бессмысленно и жестоко. Стоит дерево и безмолвно плачет.

Острою секирой ранена береза,
По коре серебристой покатались слезы;
Ты не плачь, береза, бедная, не сетуй!
Рана не смертельна, вылечится к лету,
Будешь красоваться, листьями убрана...
Лишь больное сердце не залечит раны!

(А.К. Толстой)

Только доброму, понимающему и наблюдательному взгляду открываются тайны и судьбы деревьев.

Задание 1. Нарисуйте ветку дерева с листьями.



Чтобы правильно выполнить это задание, внимательно рассмотрите рисунок. Обратите внимание на то, как меняется изображение яблоневого листа в зависимости от его положения в пространстве.



Рисунок 1. Яблоневый лист



Прочтите стихотворение и нарисуйте к нему иллюстрацию.

«Кленовый листок» Г.Осина.

В густой синеве,
Апельсиново ал,
Кленовый листок
Надо мною летал.
Я следом бегу:
Он, как - будто дразня,
Куда-то манил
За собою меня
Листок,
Утомившись кружить в вышине,
Доверчево сел
На ладошку ко мне.



Рассмотрите рисунок 2. На нем вы видите яблоневую ветку. Это пространственное изображение. Обратите внимание на расположение листьев и их крепление к ветке.



Рисунок 2. Яблоневая ветка.



Задание 2. Нарисуйте ветку дерева с плодами и листьями акварелью или гуашью.



Рассмотрите этюд.



Этюд



Обратите внимание, что листья на ветке имеют разные оттенки зеленого цвета, потому что они по-разному освещены, на них падает тень от других листьев. Так же по-разному будут освещены и плоды на ветке.



Какого они цвета? Определите их оттенки.
Перед тем, как начать работать акварелью, наметьте карандашом легкий контур ветки.

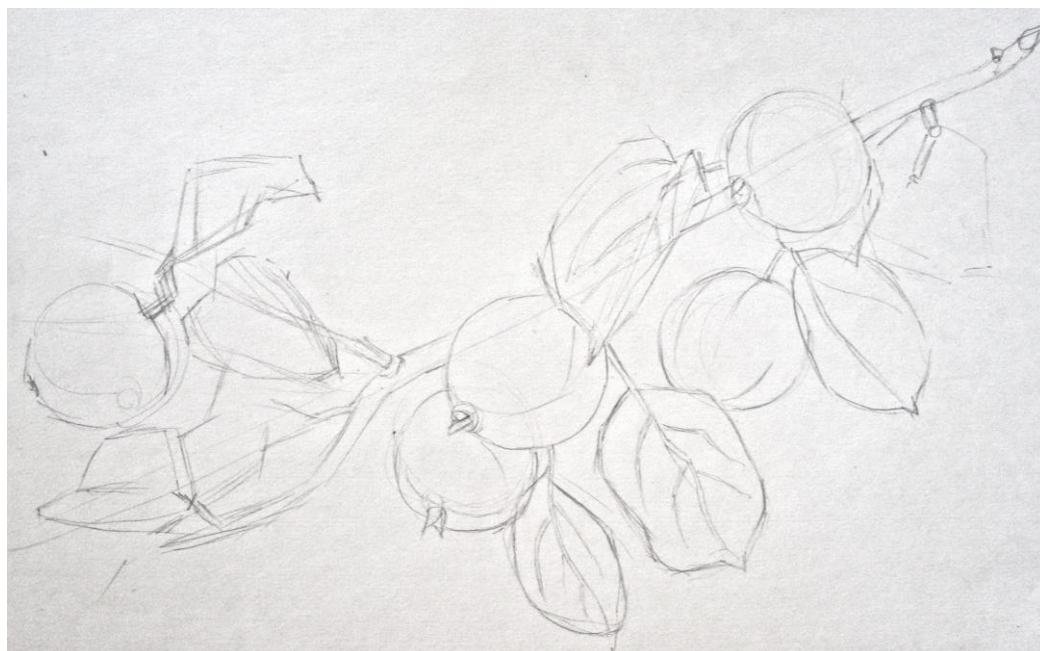

Постепенно наносите цвет листьев и плодов на рисунок, сначала подбирая основной цвет, его легкие и прозрачные тона, а потом более сочные и яркие.



Листья и плоды на первом плане прописывайте более детально, чем те, которые находятся дальше от вашего взгляда. Старайтесь подчеркнуть их различие в цвете и тоне.



Обратите внимание на прожилки листа, рисунок которых соответствует расположению ветвей дерева. Лист - это дерево в миниатюре (см. этюд).

Умение рисовать деревья очень важно для художника. Все деревья разные, каждое имеет свою форму, размеры, свою характерную кору и корни, особенности расположения ветвей и даже свой характер!



Прочитайте стихотворение латышской поэтессы Аспазии (1868-1943)
“Сила дерева”.

Срубите ветви по одной,
Их снова выращу весной.
Пусть буря гнет меня к земле,
Я выпрямлюсь назло судьбе.
Пусть град сечет мою листву,
Прошелестев, я лишь вздохну.
Жара захочет задушить,
В своей тени останусь жить.

Пускай осыплет листья осень,
Взметнусь весной в неба просинь.
Вы топоры свои берите,
Под корень дерево рубите.
Все ж не погибну я вовек –
Взрастет из тлена мой побег.



• О каком дереве, по вашему мнению, говорится в стихотворении?

Рассмотрите иллюстрацию картины советского художника Шовкуненко А.А. (1884-1974)-«Зимой».



Шовкуненко А.А. «Зимой». Масло

? Как вы думаете, удалось ли художнику передать красоту, особенности и характер этих деревьев?

Рисуя дерево, нужно помнить, что каждая порода деревьев имеет крону определенной формы. Крона дуба чаще всего похожа на шар, крона ели - на треугольник или конус, крона березы напоминает овал, а крона пирамидального тополя - очень вытянутый овал.

дуб

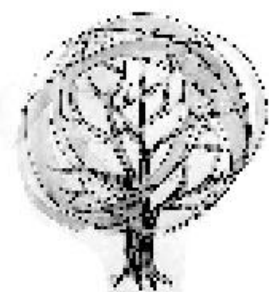

береза



тополь



ель



?

Какие породы деревьев растут возле вашего дома? Рассмотрите их внимательно и определите, чем они отличаются друг от друга.



Может быть, вам повезло, и в ваше окно видна береза? Это одно из самых красивых деревьев земли. В поэзии она часто ассоциируется с образом юной, стройной девушки с длинными пушистыми волосами, то ли в зеленом сарафанчике, то ли в белом платье. Украсила ее природа сережками, наполнила березовым соком. Ну как ее не любить?! Обнимите ее ствол руками, и вы почувствуете, как дерево отдает свое тепло и энергию.

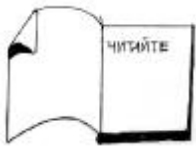

«С добрым утром!» С. Есенин.

Задремали звезды золотые,
Задрожало зеркало затона,
Брезжит свет на заводи речные
И румянит сетку небосклона.
Улыбнулись сонные березки,
Растрепали шелковые косы.
Шелестят зеленые сережки,
И горят серебряные росы.
У плетня заросшая крапива
Обрядилась ярким перламутром
И, качаясь, шепчет шаловливо:
«С добрым утром!»



- Вам понравилось стихотворение С. Есенина?
- Палитру каких красок использовал бы художник, создавая картину летнего утра, описанного поэтом в стихотворении? Назовите эти цвета.

Задание 3. Выполните этюд «Дерево со скамейкой».



Очень часто в парке, в саду, в сквере рядом с деревом можно увидеть скамейку или лавочку. Это привычная картинка. Но есть в ней что-то особенное, притягивающее наш взгляд.



Перед вами три разных фотографии дерева со скамейкой. Какие деревья изображены на этих фотографиях? Где они растут? Что можно рассказать о скамейках, которые находятся возле этих деревьев? Кто на них обычно отдыхает? Пофантазируйте и придумайте свою историю о дереве и скамейке.

А ваш живописный этюд расскажет нам о ней!

Кстати, если на вашей скамейке вдруг окажется кем-то забытая книга, цветочек или еще какой-нибудь интересный предмет, который даст повод поразмыслить над сюжетом, то весь этюд получится гораздо интереснее и романтичнее. Рисуйте!



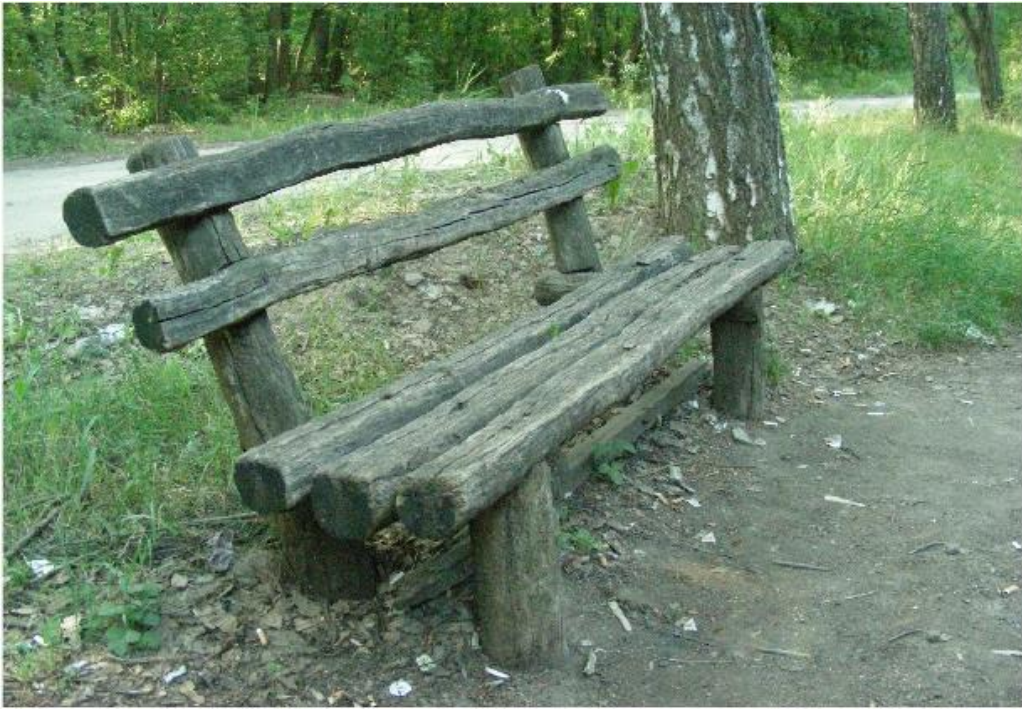

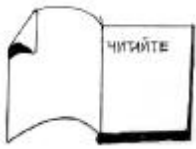

Прочитайте стихотворение Анри де Ренье - французского поэта и прозаика (1864-1936)

“Сад под дождем”. Перевод Э. Линецкой.

Окно открыто. Дождь струится,
И капли бережно стучат,
Чтоб не спеша успел напиться
Дремотный, освеженный сад.
Дождь деловито моет ивы,
Играет влажною листвою,
И расправляет плющ лениво
Затекший позвоночник свой.
Трава трепещет. На дорожке
Шуршит песок, как будто там
Незримые шагают ножки
По гравии и по цветам.



А. Герасимов. «На веранде».



Вам понравилось стихотворение? Романтические образы отшумевшего дождя часто используют художники в своих произведениях. Например, Герасимов “На веранде”.

А каким вы представляете свой сад? Подумайте и нарисуйте!

Вернисаж

Вернисаж, под условным названием «Сад художника», познакомит вас с известным мастером советского искусства - Дмитрием Жилинским, в творчестве которого представлены замечательные картины, пейзажи, натюрморты.

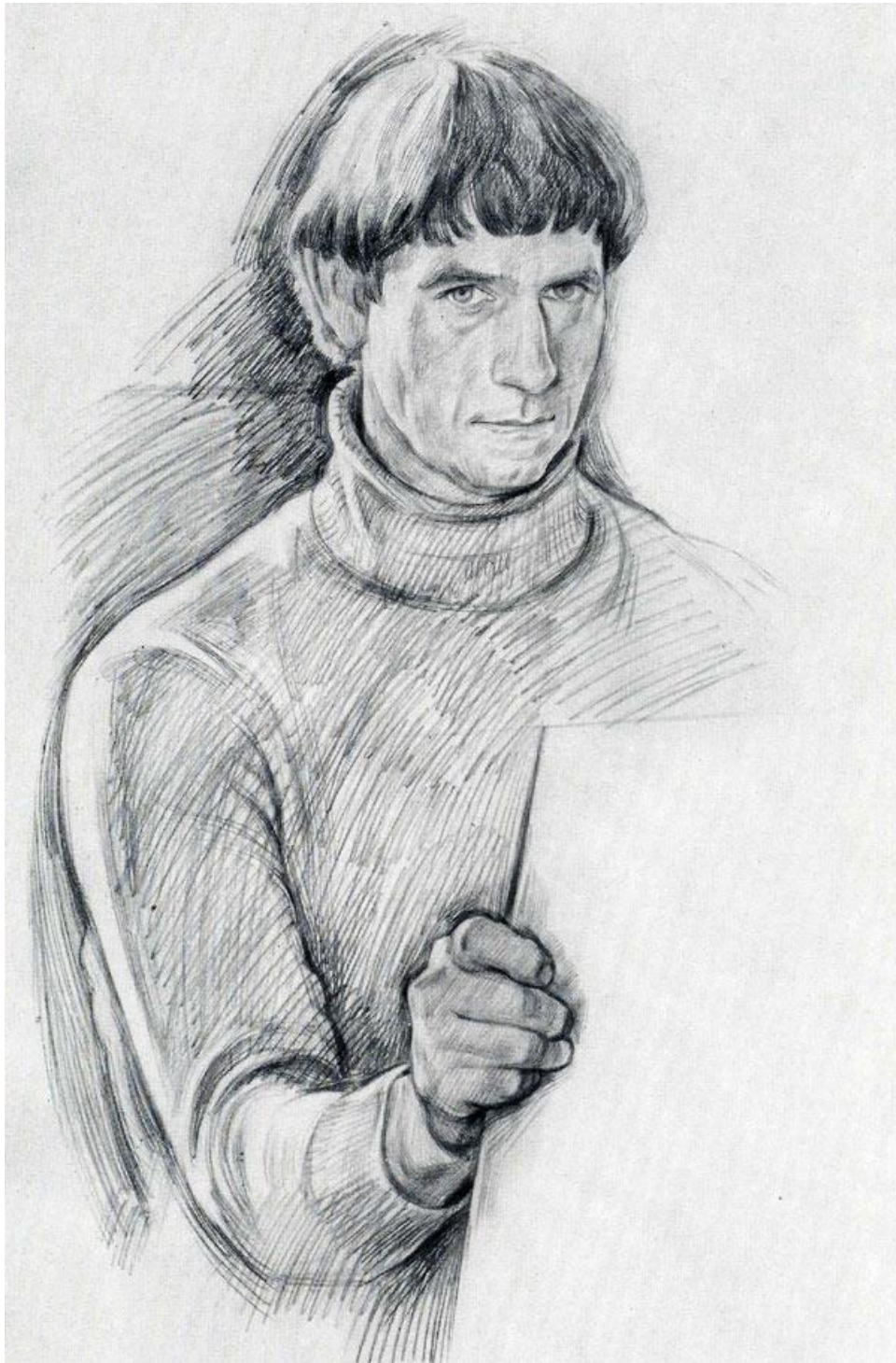

Жилинский Д.Д. «Автопортрет»

ПОСВЯЩАЮ МОЕЙ МАМЕ



Жилинский. Д.Д. «Под старой яблоней»

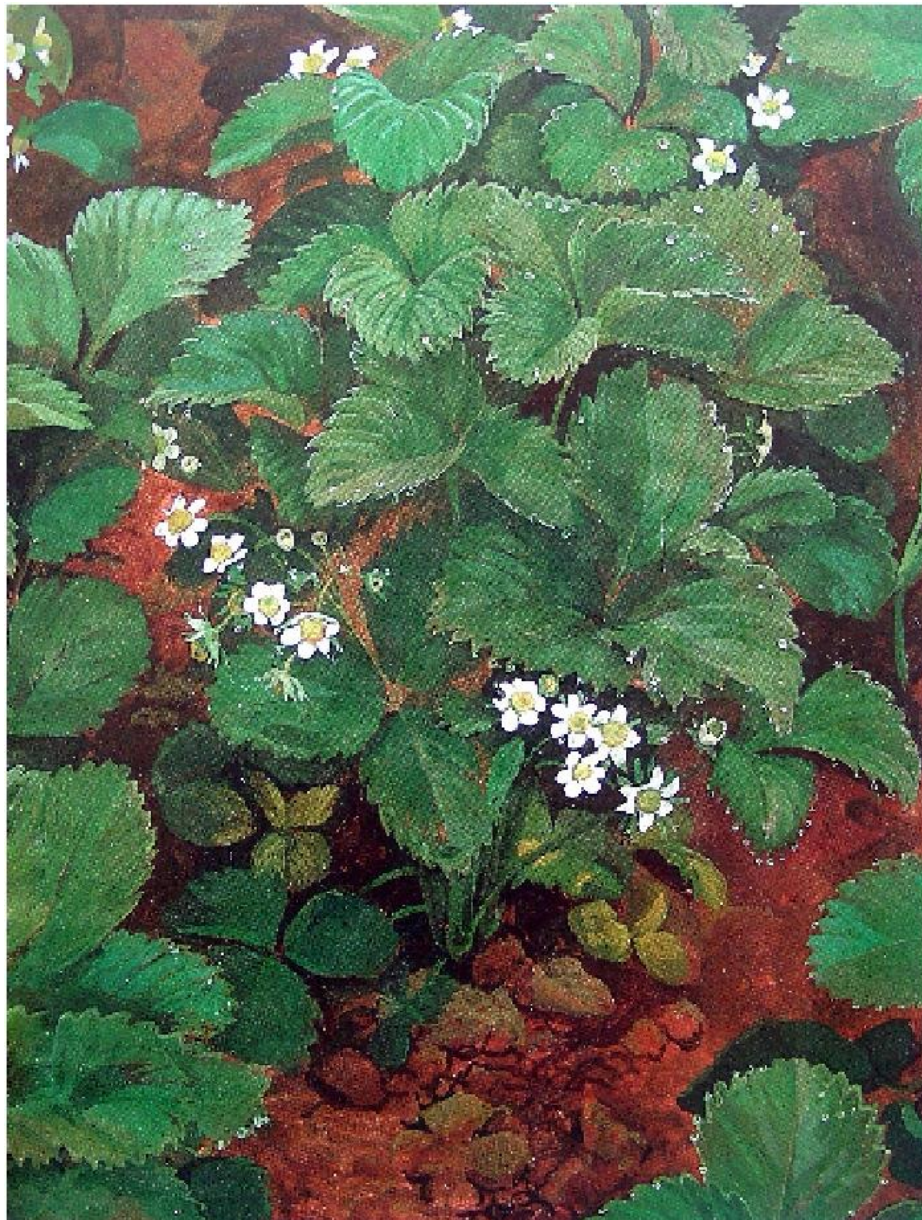

Жилинский Д.Д. «Земляничка»

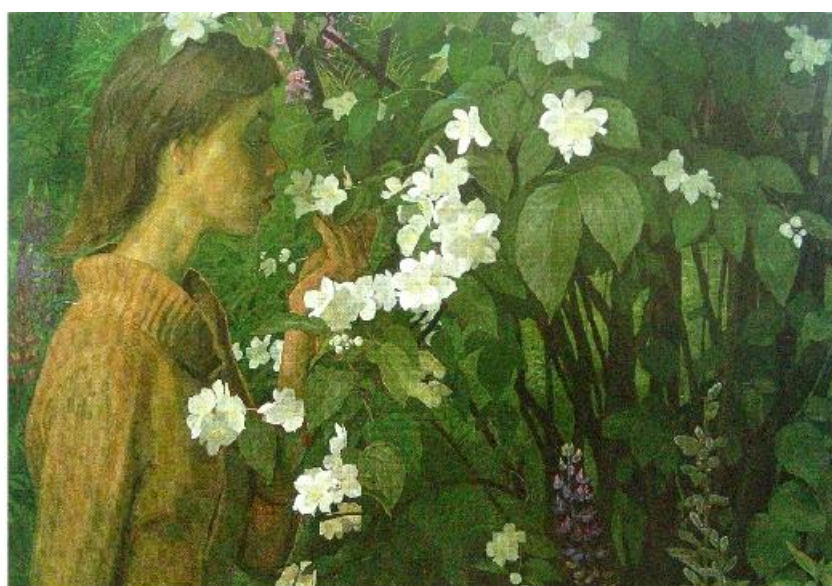

Жилинский Д.Д. «Жасмин»



Жилинский Д.Д. «Старуха и грушевое дерево»



Жилинский Д.Д. «Лилии»

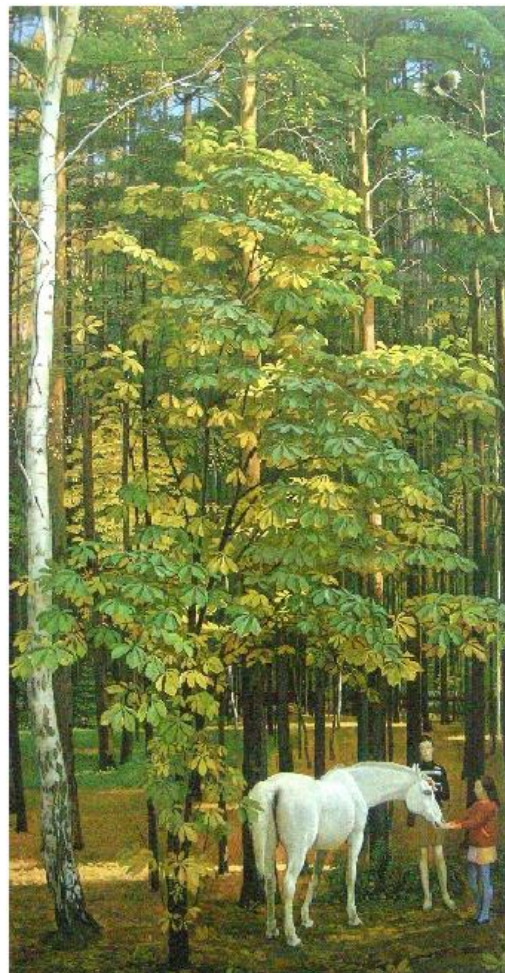

Жилинский Д.Д. «Белая лошадь»



Жилинский Д.Д. «Воскресный день»

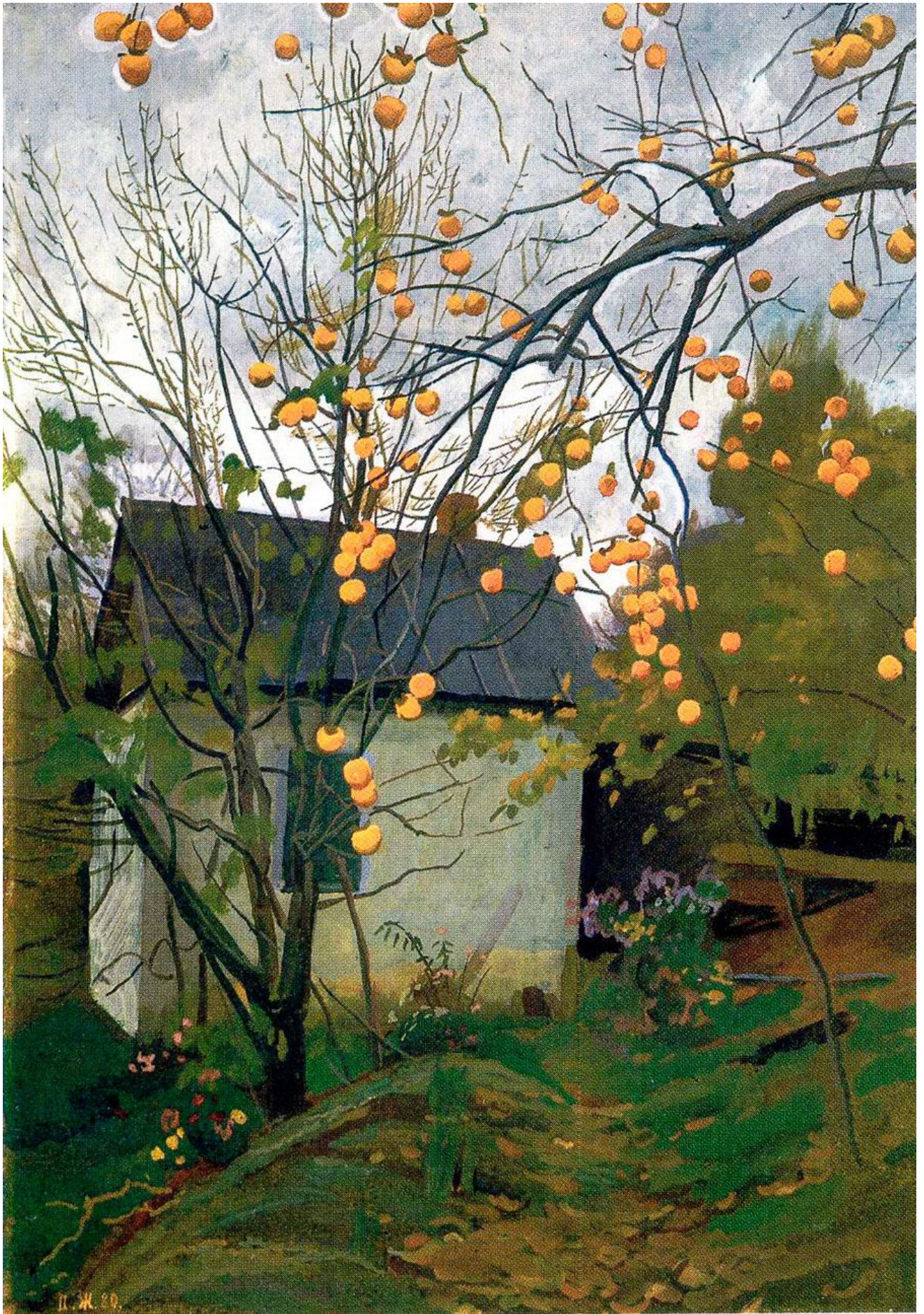

Жилинский Д.Д. «Хурма»

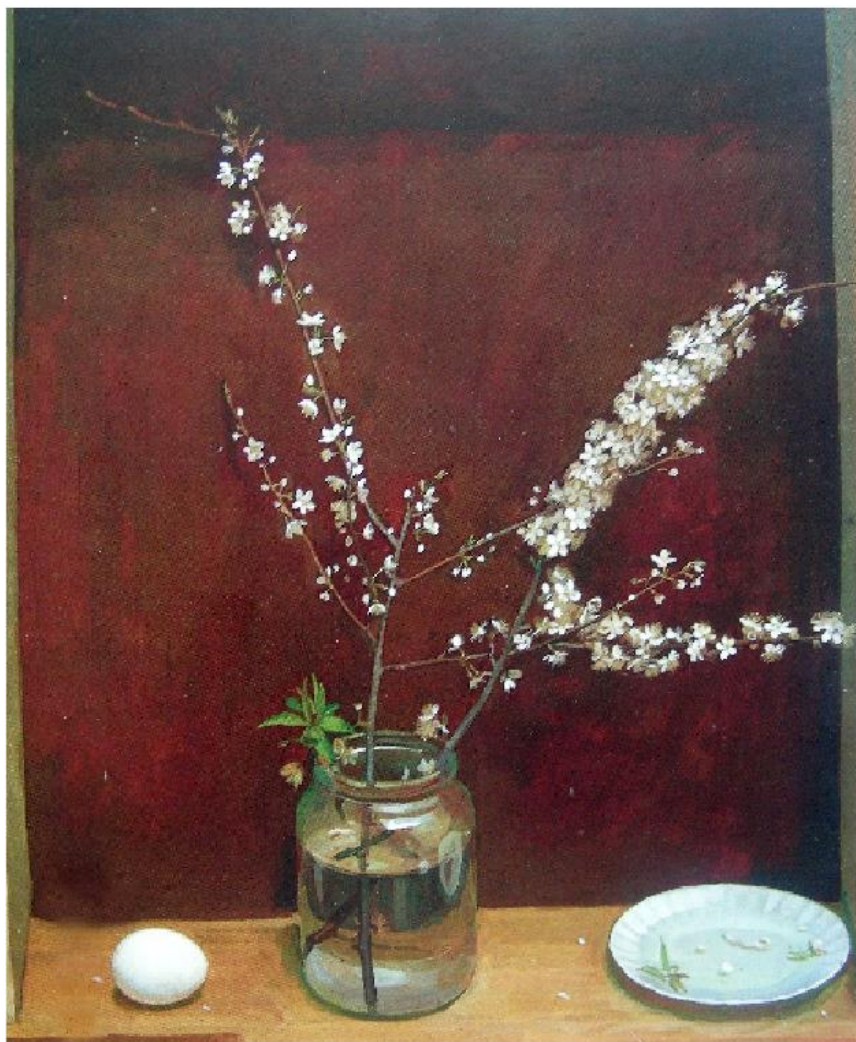

Жилинский Д.Д. «Весенний натюрморт»

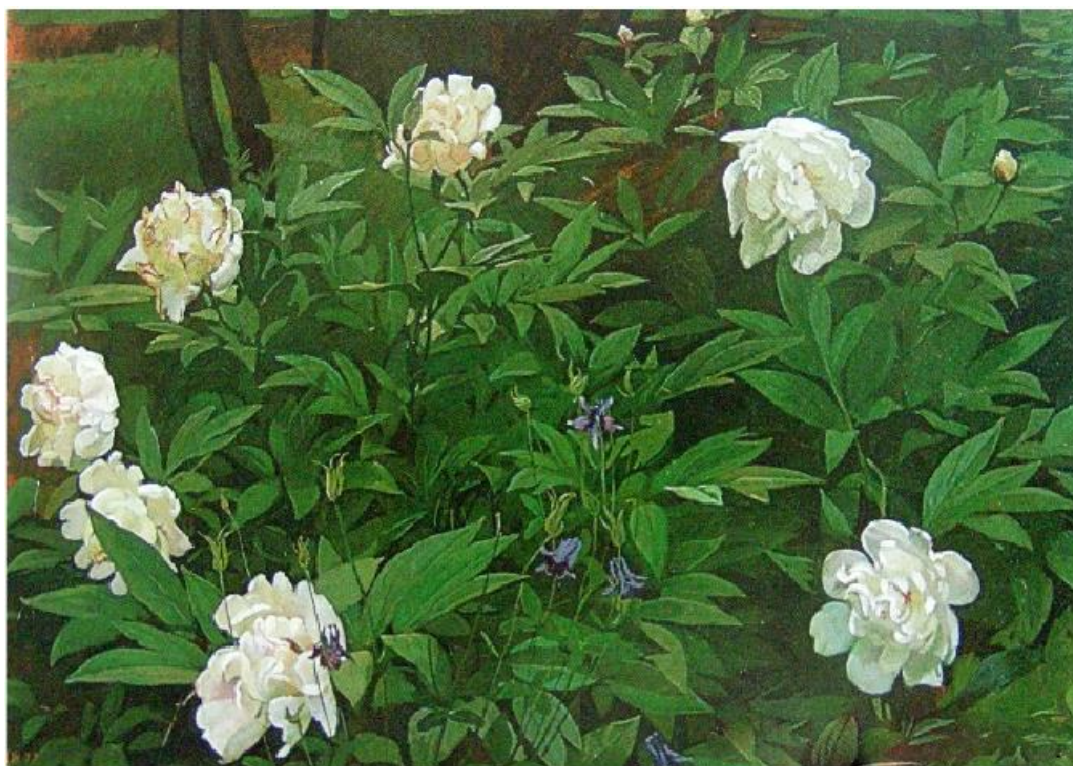

Жилинский Д.Д. «Пионы»



Вопросы для самоконтроля.

Если вы уже выполнили все задания по теме «Сад», проверьте свои знания и ответьте на вопросы:

1. Почему листья на ветке имеют обычно разные оттенки зеленого цвета?
2. Какую геометрическую форму напоминает крона, ели, березы, тополя?
3. Можно ли сравнить дерево с человеком? Есть ли что-то общее в жизни человека и дерева?
4. Расскажите, в какой последовательности ведётся работа красками над изображением ветки с листьями и плодами?
5. Можно ли передать всё богатство цветовых оттенков летнего сада только одними основными цветами: желтым, синим, красным?

ТЕМА 4 «ПЕЙЗАЖ»



Лето стоит жаркое и сухое. И все в природе уже давно просит о дожде. Сегодня неожиданно началась гроза. Откуда-то прибежал ветер, раскачал деревья, растрепал кусты. А за ним появились серые, хмурые тучи и низко повисли над землей. И вот уже раздаются первые раскаты грома, тяжелые, крупные капли барабнят о землю. Ура! Наконец-то дождь! И все рады.

Дождь прошел так же быстро, как и начался. Небо постепенно светлеет, проясняется. И вместе с первыми солнечными лучами на нем появляется радуга. Вот чудо! Какой гениальный художник расписал так небосвод?! Сотканная из капелек-дождинок, воздуха и лучей света, радуга сияет во всей своей красе. Но только несколько минут, а потом исчезает. Так и хочется воскликнуть: «Остановись, мгновение! Ты прекрасно!» Но нет! Растаяла! Остается только одно: запомнить и нарисовать, как делают это все художники, перенося свои впечатления на полотна.



Куинджи А.И. «Радуга»



А вы, ребята, уже рисовали радугу? Знаете, из каких цветов она состоит? Попробуйте сделать это еще раз. Рисуя, не забудьте, что все цвета радуги очень плавно переходят из одного в другой.

Итак, мы начинаем работу над интересной и важной темой «Пейзаж». Без пейзажа трудно представить себе живопись, литературу и даже музыку. Какой же художник без пейзажа? У каждого есть свой любимый! А у Вас? Давайте заглянем в словарь и повторим несколько терминов, которые следует помнить.



ПЕЙЗАЖ (франц. *pausage*) – произведение изобразительного искусства, содержащее изображение природы.

ПЛЕНЭР (франц. *plein air*) – живопись на открытом воздухе (вне мастерской).

ПЕЙЗАЖИСТ – художник, специалист в области пейзажа.

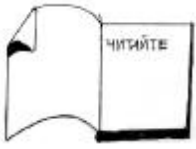

Пейзажи художников так же разнообразны, как и сама природа. Разное время года и суток, поля, леса или море; широкие панорамы, манящие дали или небольшие уголки природы, одиноко стоящее дерево, куда-то убегающая тропинка. Кому - что нравится! Главное в пейзаже - что чувствует, видит и стремится открыть нам художник, его почерк, настроение; есть ли в его работе то, что важно и интересно для всех нас: смысл, правда и чувство!

Прочитайте стихотворение А. Плещеева и сравните его поэтический пейзаж с картинами «Осеннее утро» художника Ю.Ю. Клевера (1850-1924) и «Крайняя изба» Герасимова А.М. (1881—1963)

А.И. Плещеев (1825-1893)

Скучная картина!
Тучи без конца,
Дождик так и льется,
Лужи у крыльца...
Чахлая рябина
Мокнет под окном;
Смотрит деревушка
Сереньким пятном.
Что ты рано в гости,
Осень, к нам пришла?
Еще просит сердце
Света и тепла!



Клевер Ю.Ю. «Осеннее утро»



Герасимов А.М. «Крайняя изба»



Какая из картин точнее передает состояние природы, описанное в стихотворении?

Задание 1. Выполните зарисовки архитектурного пейзажа с фрагментами строений.

В пейзажах часто можно увидеть небольшие строения или предметы, напоминающие о прямом или незримом присутствии человека: мостик через речку, лодку у берега или колодец у дороги. Такие объекты делают пейзаж более интересным, наполняют смыслом и настроением.

В городском пейзаже важную роль играют дома, окна, фонари и даже крыши. Со временем вы познакомитесь с разными архитектурными элементами, которые необходимо знать, чтобы нарисовать дом или крыльцо, веранду и т.п.



Крачковский И.Е. (1854-1914) «Цветущие розы»

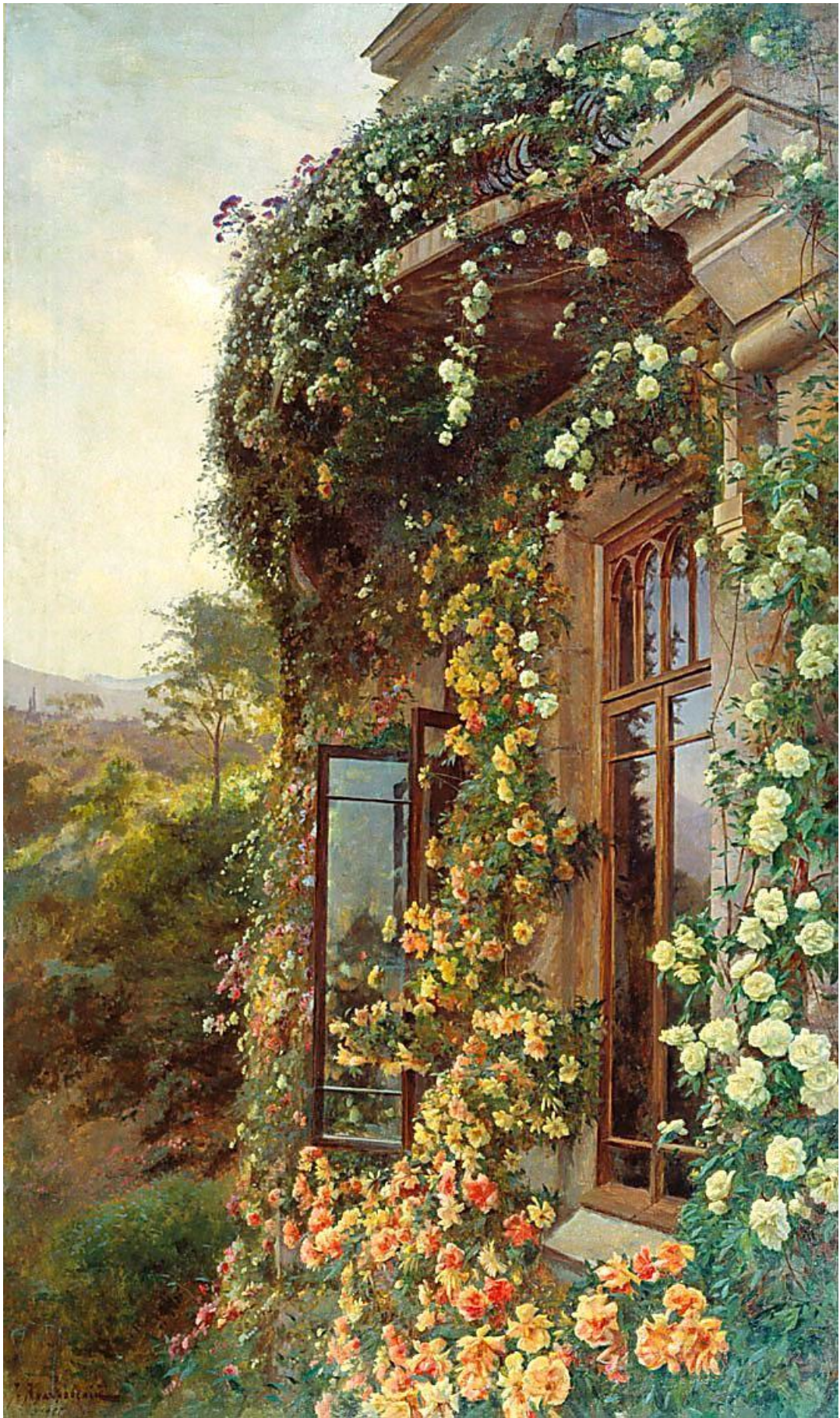

Крачковский И.Е. «Пейзаж»



А пока рассмотрите внимательно окна, двери или балконы в вашем доме и попробуйте нарисовать то, что вам больше понравится.

- Сначала выберите точку зрения, т.е. положение, с которого вы рассматриваете и будете рисовать ваш объект.
- Потом зрительно определите пропорции предметов. Помните, что все они имеют свои размеры: высоту, ширину, глубину, которые всегда соотносятся друг с другом.
- А теперь выполните рисунок линейно или тонально.

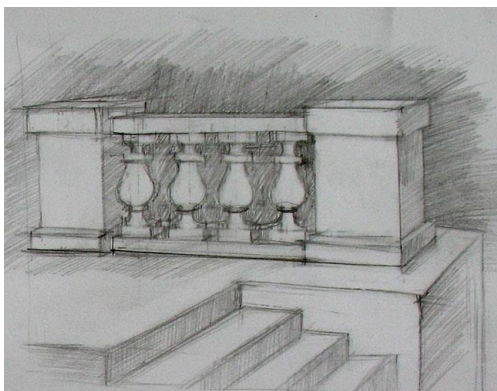
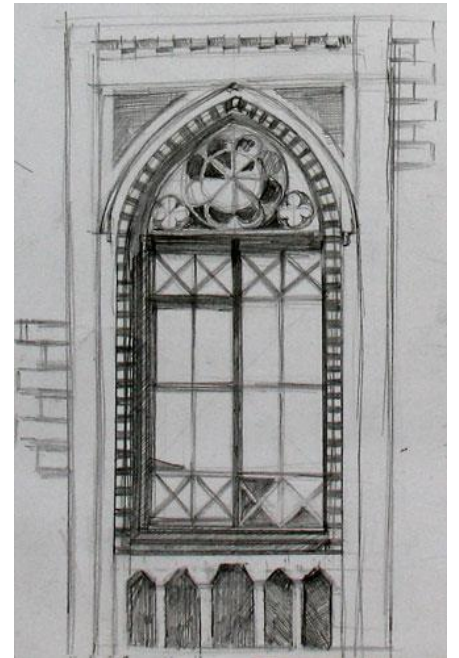

Задание 2. Выполните рисунок «Садовая скамейка».

Предварительно внимательно рассмотрите картину художника Онацкого Н.Х.



Онацкий Н.Х. (1875 - 1937) «Беседка»



Этот пейзаж проникнут лирическим настроением. В центре – старая деревянная лавочка в садовой беседке. Краски осени сделали малопримечательный уголок очень выразительным.

Задание 3. Выполните этюды:

- небо с облаками;
- дождливый день;
- солнечный день.

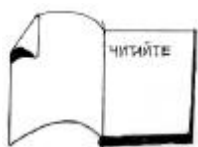

Без света и воздуха нет жизни. Солнце светит и дает энергию. Вода питает и очищает. Ветер наполняет движением. В природе все взаимосвязано. Вы замечали, как быстро и резко может меняться небо в течение дня? То оно ярко-голубое, безоблачное и праздничное, а то вдруг - серое, тусклое и скучное. Уметь передать состояние природы, характер пейзажа - очень важно для художника.

Освещение иногда изменяет предметы до неузнаваемости. Вспомните, как преобразается ваша комната, когда после пасмурной погоды вдруг наполняется солнечным светом. Вместе с ней меняется и ваше настроение.



Солнце садится, и очертания предметов становятся не такими четкими и ясными, но в его лучах они приобретают совершенно другие оттенки цвета. А ночью даже хорошо знакомые кусты сирени у вашего дома могут стать похожими на странные сказочные существа. От освещения зависит многое! Рассмотрите фотографии. На них зафиксированы разные состояния неба. Попробуйте определить характер и настроение каждого пейзажа. А потом нарисуйте свои!



Дождливый день



Радуга



Грозные тучи



Солнечное небо

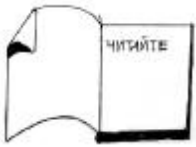

Федерико Гарсия Лорка (1898-1936). Перевод с испанского Тыняновой И.
«ПЕЙЗАЖ»

Вечер ошибся немножко - холодом веет.

Дети взглянули в окошко: уже темнеет.

А дерево затрепетало, все в желтых птицах,

И вечер спешит устало к реке склониться.

Румяные яблочки - крыши – в лучах заката.

А ветер – все выше и выше летит куда-то.

Задание 4. Выполните этюд «Пейзаж с водоемом».

Дорогие ребята! Во втором классе на уроках живописи и рисунка преподаватель познакомит вас с очень серьезным понятием – перспектива. Каждый художник должен уметь правильно нарисовать объекты в пространстве. А пока, чтобы выполнить этюд, вам нужно знать и помнить несколько правил:

Пространство в пейзаже условно делят на три плана:

ближний (первый план), средний (второй план), и дальний (третий план).

- Все, что находится ближе к нам (это первый план), следует рисовать крупнее, больше и четче, чем то, что расположено дальше от нас, т.е. на втором плане.
- Предметы или объекты второго плана рисуйте меньше по размеру. Второй план этюда рисуем более общо, без мелких деталей. Этот прием как бы отодвигает объекты в глубину пространства.

Предметы, расположенные на первом плане этюда, делаем яркими и теплыми по цвету. Это приблизит их зрительно к нам.

- Третий план – это то, что находится далеко от нас, у горизонта. Он пишется в холодных по цвету тонах и обобщенно.





Рассмотрите пейзажи художников Багрянцева А.А. (1883 - 1961) и Тимошенко А.Н. Обратите внимание на то, как авторы использовали правила построения пространства, как четко просматриваются первый, второй и третий планы в картинах. Цветы и травы на первом плане прописаны более детально. Растения на втором плане менее насыщены по цвету и не так контрастны. Отражения в воде придают пейзажам выразительность и естественность. Акварель позволяет передать глубину пространства, ощущение воздуха и света.



Багрянцев А.А. «На реке Ирмень»



Тимошенко А.Н. «Таволга»

Пишем «Пейзаж с водоемом».



- Выберите небольшой сюжет пейзажа с натуры, который вам нравится.
- Проанализируйте пейзаж и определите, что находится на первом и втором планах.
- Сделайте карандашом легкий набросок пейзажа.
- Начиная работать красками, сначала прописывайте небо и землю. Потом – крупные предметы, сравнивая их по тону и цвету с цветом неба и земли.
- Следующий этап – прописка водоема. Отражение предметов в воде (кустарников, деревьев, строений) должно соответствовать по размеру их отражаемым частям на берегу. Отражение в воде пишите по сырой бумаге и быстро! По тону и цвету оно должно быть темнее и теплее, чем реальные предметы.
- Дальний план пейзажа пишите легко, прозрачно, в холодных тонах. В конце работы, если вам покажется нужным, выделите более четко детали предметов первого плана, как бы расставляя нужные акценты. Это придаст вашему этюду реалистичность изображения



Этап 1



Этап 2



Этап 3



Окончание работы

Перед вами летние пейзажи художника Бориса Щербакова (1916-1995). Внимательный глаз живописца и рука мастера уловили и передали на полотнах разные состояния природы, массу тончайших цветоцветовых нюансов. Художник любил писать свои пейзажи непосредственно с натуры, в лесу, в поле, на берегу реки. Это в полном смысле слова настоящая пленэрная живопись!

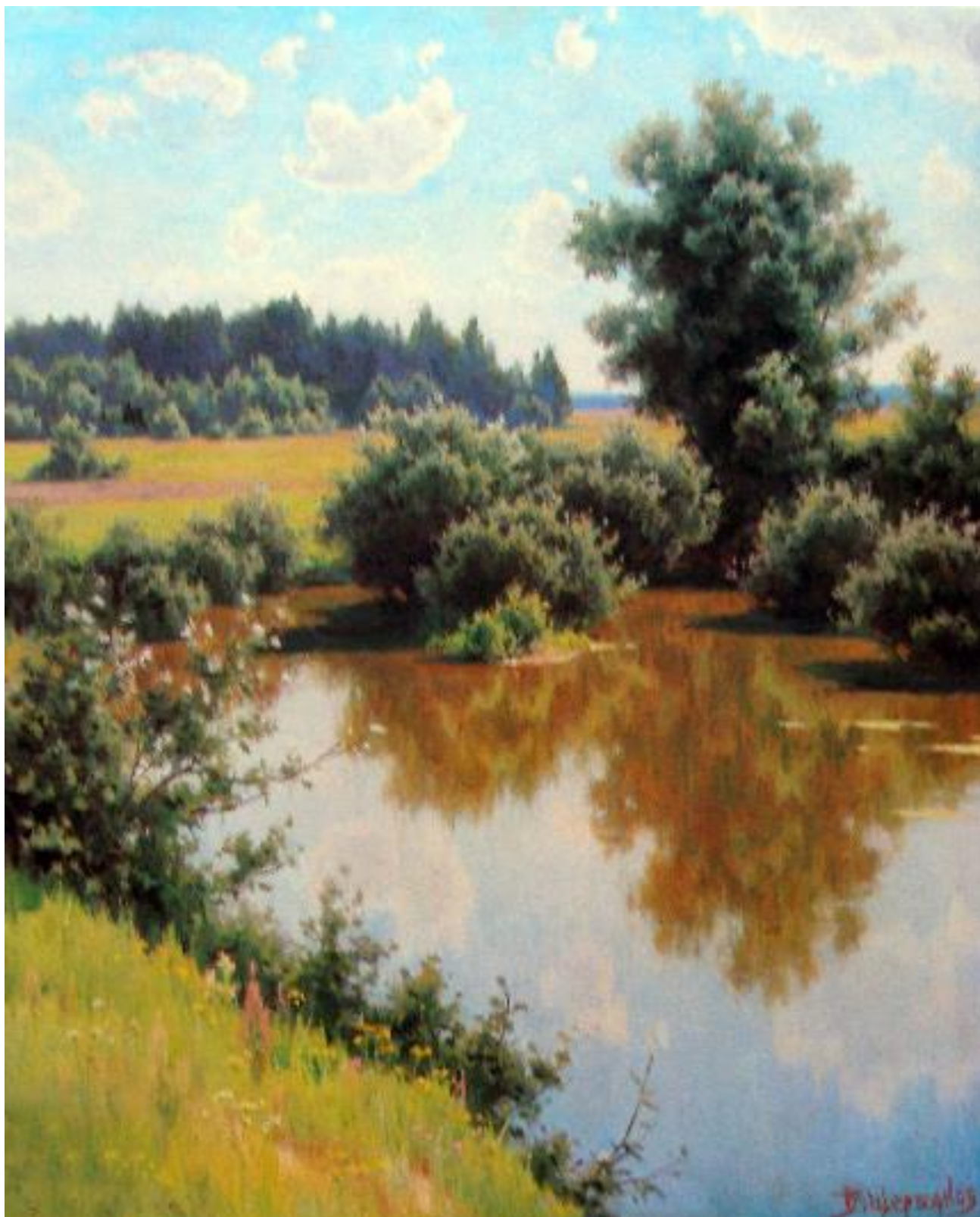

Щербаков Б.В. «Лето в Ясной Поляне»



Щербаков Б.В. «Летняя пора»



Щербаков Б.В. «В час заката. Вешенская»

Ф. Тютчев.

В небе тают облака,
И лучистая на зное,
В искрах катится река,
Словно зеркало стальное...

Час от часу жар сильней,
Тень ушла к немym дубравам,
И с белеющих полей
Веет запахом медовым.

Чудный день! Пройдут века –
Так же будут, в вечном строе,
Течь и искриться река
И поля дышать на зное
1868г.

Стихотворение Ф. Тютчева написано в 1868 году. А через 120 лет Б. Щербаков создал свои картины «Летняя пора» и «Лето в Ясной Поляне». Какие слова поэта оказались пророческими.



Работать над пейзажем всегда интересно. Но особенно приятно это делать весной и летом, когда можно рисовать на воздухе, с натуры. Хотите узнать, как работают на пленэре ученики нашей школы? Приглашаем вас в небольшое заочное путешествие.

? Утром у школы собрались учащиеся вторых-третьих классов со своими преподавателями. У всех - полная экипировка: папки с бумагой, альбомы, раскладные стульчики, зонтики от солнца и, конечно же, вода и вкусные бутерброды. Еще накануне были собраны краски, карандаши, выбраны головные уборы и предупреждены родители: “Мы едем на пленэр!”

Автобус приходит вовремя. Ребята быстро рассаживаются - и через тридцать минут все уже в Лозовеньках. Как здесь хорошо! Природа так живописна!



Вид на озеро



Тут лилии цветут



Здесь сосны, как в Италии!

Преподаватели выбирают для своих классов подходящие места, и начинается работа.



Какой сюжет выбрать для этюда? Может этот? Наконец-то все определились и работают.



Пишем этюды



Зонтик всегда нужен на пленэре



Ах, лето!



Уже хочется кушать!



Так много интересного вокруг.



Так жарко! А разрешили только побродить в воде...



Вам нравится мой этюд?



Как здесь здорово! Мы еще приедем?!

А это наши случайные встречи на пленэре.



Местная красавица



Куда это я попал?



Что здесь так вкусно пахнет?



А что Вы тут рисуете, можно посмотреть?



Может и мне стать художником?



Время пролетело быстро. Пора домой! До свидания, Лозовеньки!

Работы учащихся ХДХШ им. И.Е. Репина, выполненные на пленэре.

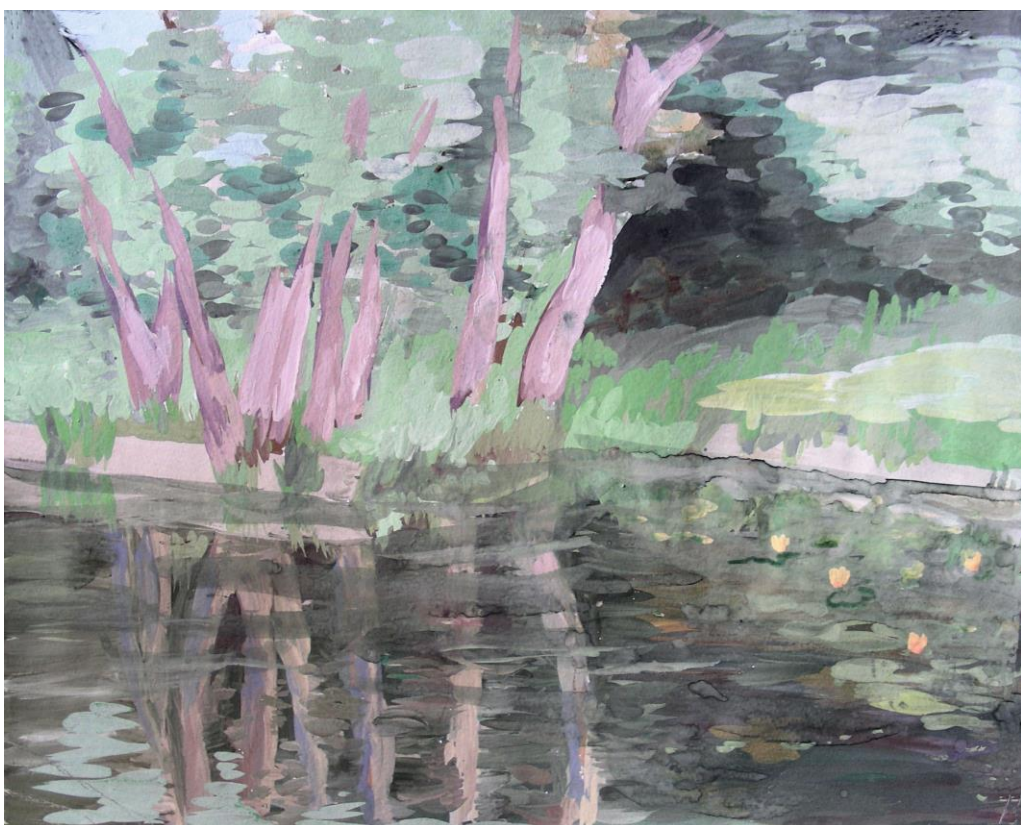



Вернисаж

Наш вернисаж познакомит вас с творческими работами художников – преподавателей ХДХШ им. И.Е. Репина. Представленные пейзажи выполнены на пленэре.



Лысенко А.Н. «Пейзаж с водоемом “Коробов хутор”». Масло



Чернуха Ю.Ф. «Алуштинское побережье». Масло



Чернуха Ю.Ф. «Старая Ялта». Масло

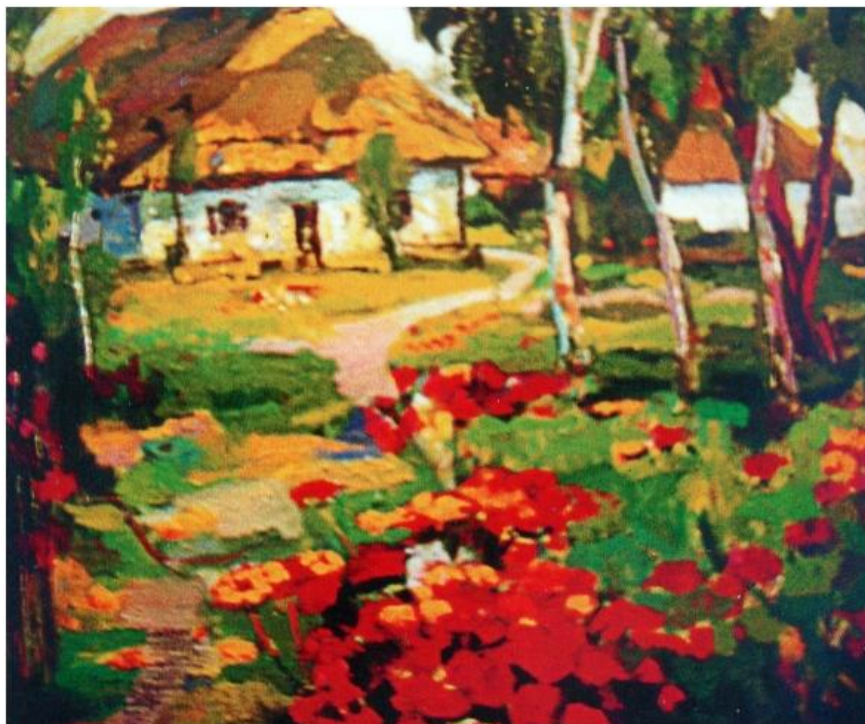

Кабыш И.Е. «Слобожанская хата». Масло



Кабыш И.Е. «Сады цветут». Масло



Кабыш И.Е. «А жизнь продолжается» (средняя часть триптиха). Масло

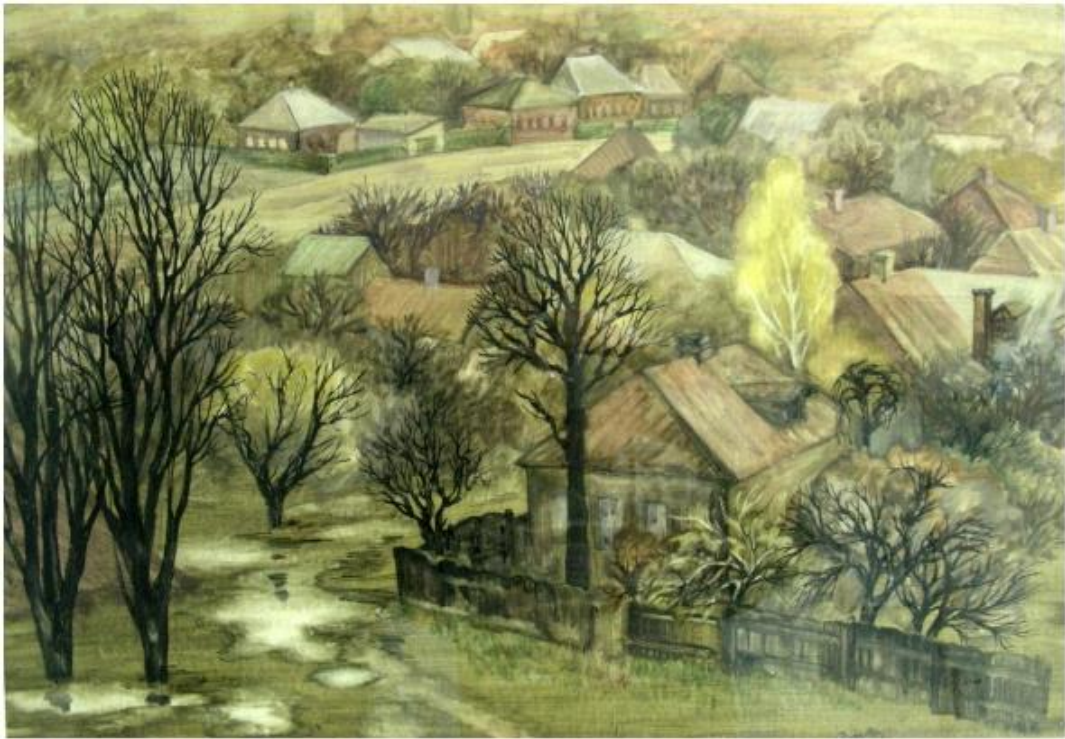

Рута О.В. Пейзаж. «Вид на Лысую гору». Акварель

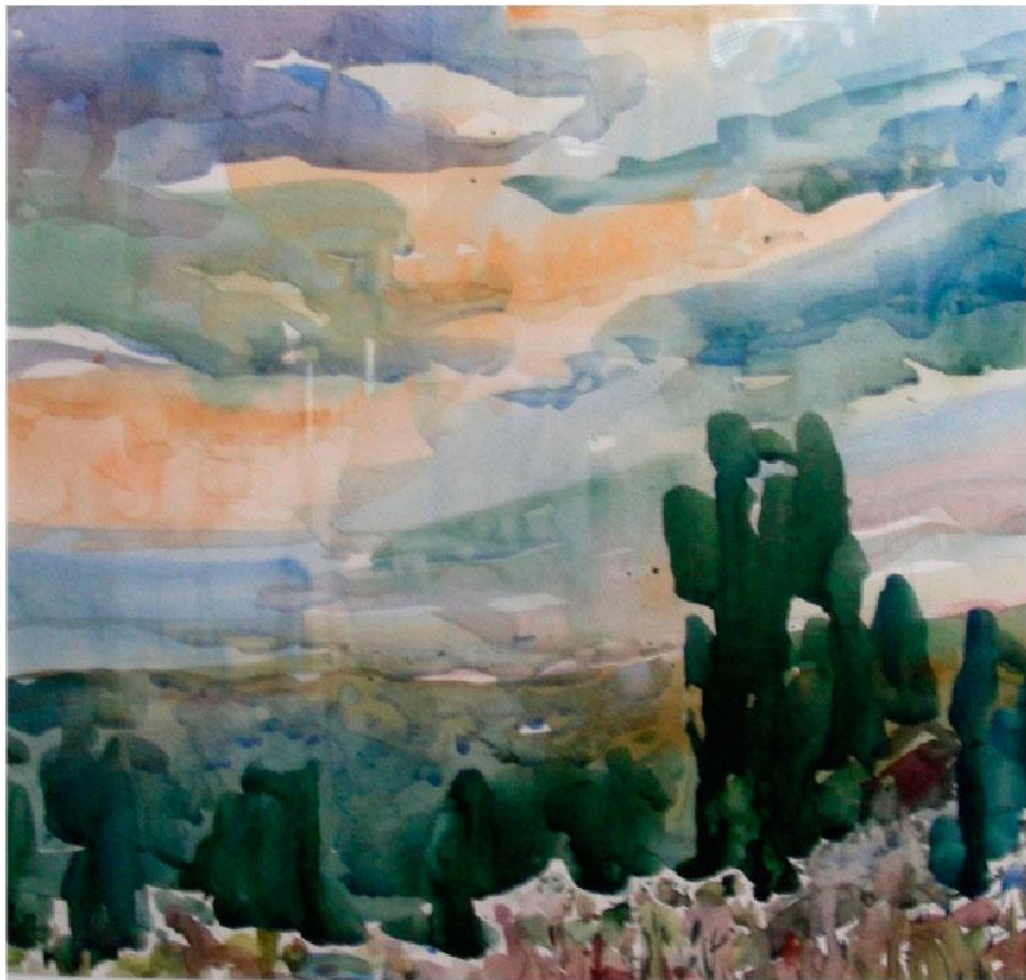

Тупицын В.Ф. Пейзаж. «Вот ветер тучи нагоняет». Акварель



Тупицын В.Ф. Пейзаж. «Дорога к храму». Акварель



Смигунов В.В. «Родные края». Масло



Данилюк Я.Ю. «После дождя». Акварель

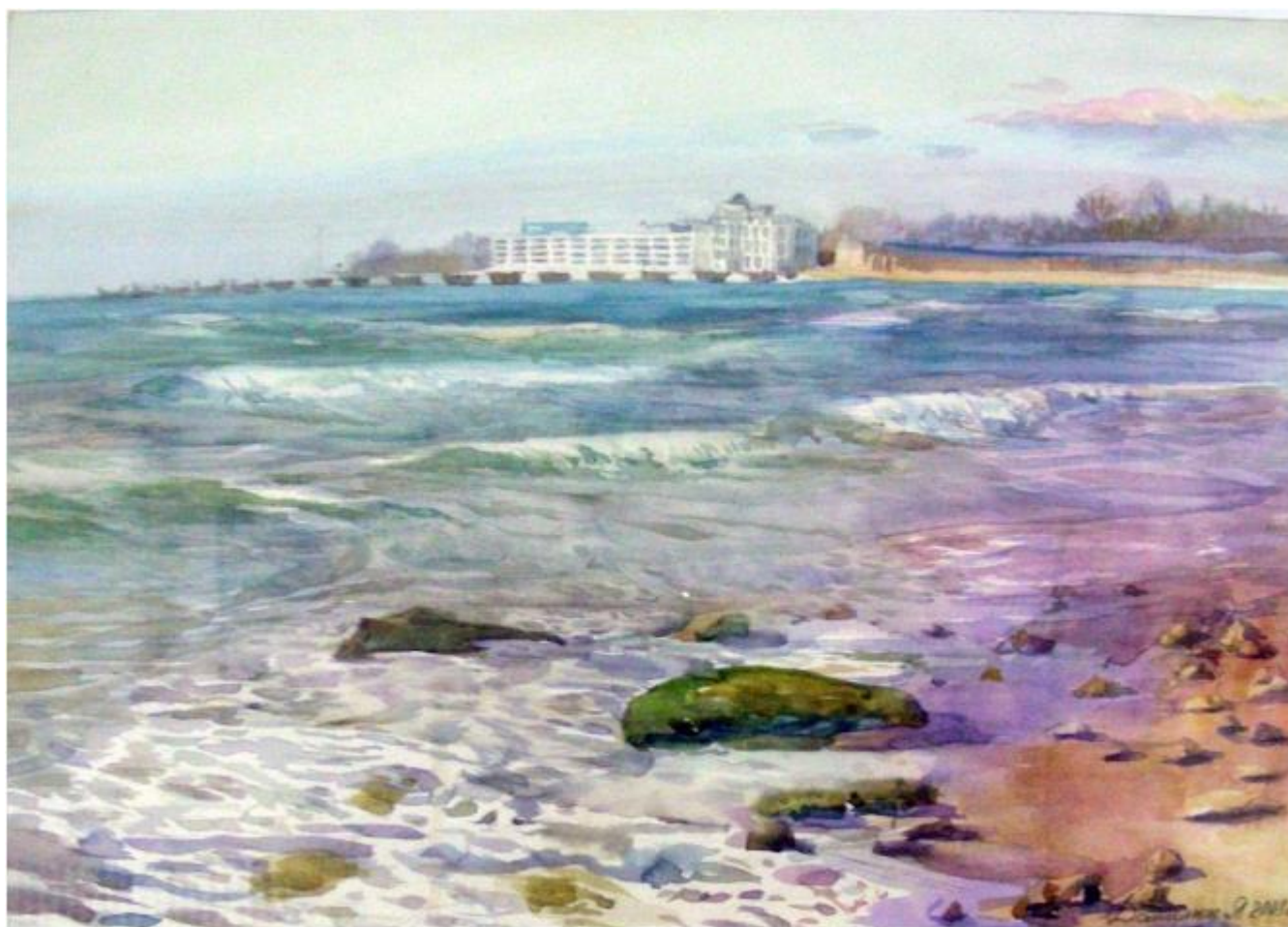

Данилюк Я.Ю. «Морской пейзаж». Акварель



Масёма Т.С. Пейзаж. «Размышление». Масло

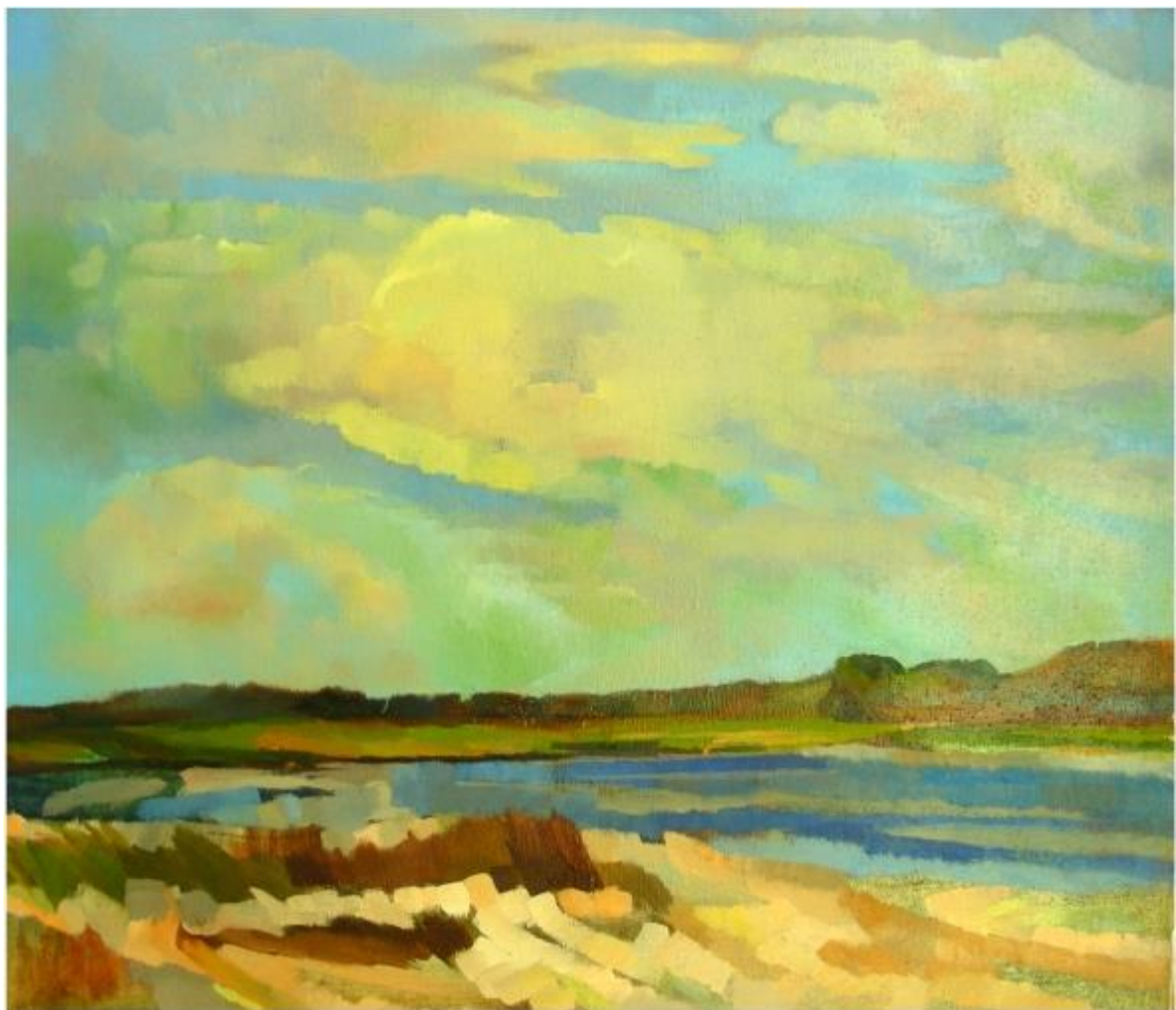

Думбур Х.Ф. Пейзаж. Масло



Вопросы для самоконтроля.

Если вы уже выполнили все задания по теме «ПЕЙЗАЖ», проверьте свои знания и ответьте на вопросы:

1. Что такое пленэр?
2. Как меняется предмет в пейзаже в зависимости от освещения?
3. Перечислите возможные состояния неба?
4. На сколько планов условно делят пространство в пейзаже? Назовите эти планы.
5. Как изображаются предметы второго плана по сравнению с первым?
6. Как и в каких цветовых тонах пишется третий план пейзажа?
7. Соответствует ли отражение предметов в воде реальным размерам предметов на берегу водоема?

ТЕМА 5 «ЖИВОТНЫЕ»



Вы любите животных? Да, кто же их не любит! А какие животные есть у вас дома? Что вы знаете о них? Вы давно были в зоопарке? Давайте сегодня поговорим об этом, потому что наша новая тема – “Животные”.

Помните стихи Агнии Барто:

“Уронили мишку на пол,
Оторвали мишке лапу.
Все равно его не брошу-
Потому что он хороший”?

Кто из нас не играл с плюшевым мишкой, зайцем или лошадкой? Может быть, самые любимые игрушки до сих пор хранятся где-то на антресолях как память о детстве.

Кто из вас не просил родителей купить настоящих, живых собаку, котенка, морскую свинку или хотя бы попугайчиков?! И кто не давал торжественное обещание, что будет сам за ними ухаживать и даже станет лучше учиться!?

И вот вам повезло. И дома у порога вас встречает четвероногий преданный друг, подпрыгивает и норовит лизнуть в нос. Он так рад вам. Сделайте его совершенно счастливым и скорее скажите волшебные слова: «Идем гулять!» Радости и благодарности не будет предела.

А если кто-то пушистый, свернувшись клубочком в кресле, в ответ на ваше приветствие всего лишь приоткроет один глаз и скажет: «Мур-р», то и это уже будет означать, что к вам очень благосклонны и даже разрешают себя погладить. Ну а гулять он предпочитает сам по себе!

Какие же они разные, эти животные. И как интересно за ними наблюдать! А нам это просто необходимо, ведь чтобы рисовать животных, нужно хорошо их знать и понимать; запоминать силуэты, позы, повадки, особенности движения. Это не просто!



Давайте посмотрим эти фотографии. Они зафиксировали животных и птиц в самых разных ситуациях и ракурсах. Отметьте для себя характерные черты каждого из них: размеры, особенности сложения, форму туловища, головы, лап, размах крыльев, окрас (цвет шерсти или оперения). Дайте характеристику каждому животному.

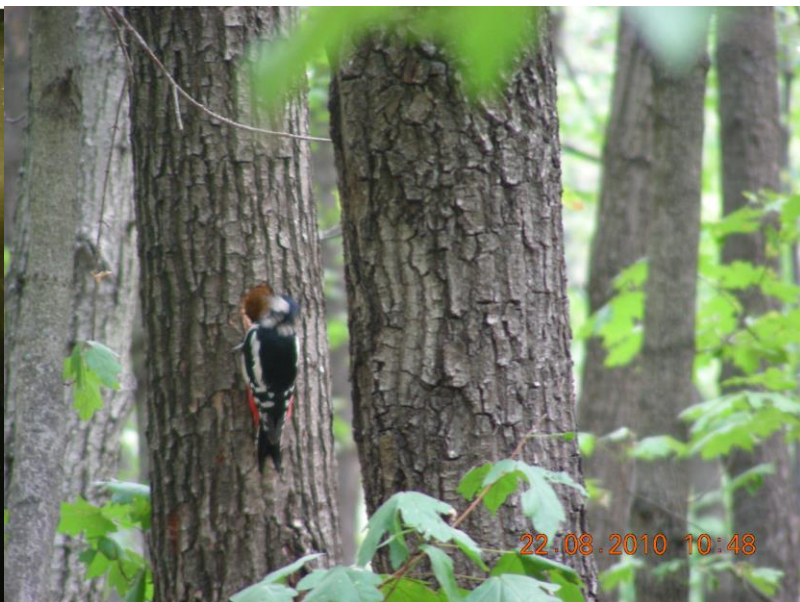
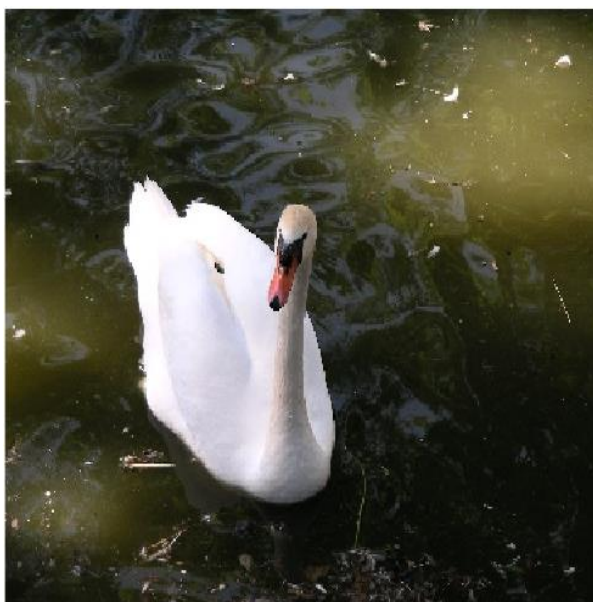











ХУДОЖНИК–АНИМАЛИСТ (от латинского – animal - животное) – это художник или скульптор, изображающий в своих произведениях преимущественно животных.



Задание 1. Выполните наброски животных.

Рисовать животных учатся с набросков. Рисуйте от простого к сложному, от общего - к деталям! Конечно, каждый художник должен хорошо знать и представлять анатомию животных. Но начинать нужно с тренировки глазомера, т.е. рисовать «на глаз». Животные чаще всего находятся в движении, и вы должны его зафиксировать! Это потребует скорости в работе и некоторого напряжения. Может не получится с первого раза! Тренируйтесь! Сохраняйте свои наброски, сравнивайте их и накапливайте. Будьте смелее и настойчивее в работе!



Помните что:

- Если вы решили делать зарисовки, блокнот и карандаш могут понадобиться в любую минуту. Носите их с собой.
- Делать зарисовки и наброски следует мягкими материалами (карандашом, углем, сангиной). Они дают возможность легко намечать контур и силуэт животных и птиц.
- Экономьте время. Забудьте о резинках! Если нужно что-то исправить, лучше удвойте линию или сделайте второй вариант рисунка рядом.
- Выбрав объект для своей зарисовки, сначала присмотритесь к нему. Каждое животное обладает своим силуэтом, характерными для него формами и пластикой. Узнайте, как оно ест, пьет, движется. Для первых зарисовок лучше всего выбрать неподвижный или малоподвижный объект. Например, кошку, которая удобно где-то улеглась и никуда не торопится.
- На одном листе бумаги лучше делать наброски одного животного, но с разных точек зрения, в разных позах.
- Ваша задача – правильно передать основные пропорции и размеры животного или птицы. Для этого сначала определите на глаз высоту, ширину и длину их тела. За единицу измерения нужно брать размер головы. Приучите себя считать, сколько раз размер головы может повториться в длине туловища.
- Рисовать силуэт животных и птиц можно одной линией или одним пятном, без проработки деталей. Линия должна выражать характер и пластику животного.



Рассмотрите наброски животных, сделанные известными художниками. Они помогут вам в работе.



Григорьев Б.Д. Козлы. Карандаш.



Ватагин В.А. Голова льва.



Делакруа Э. Львица перед прыжком.



Ватагин В.А. Зарисовки

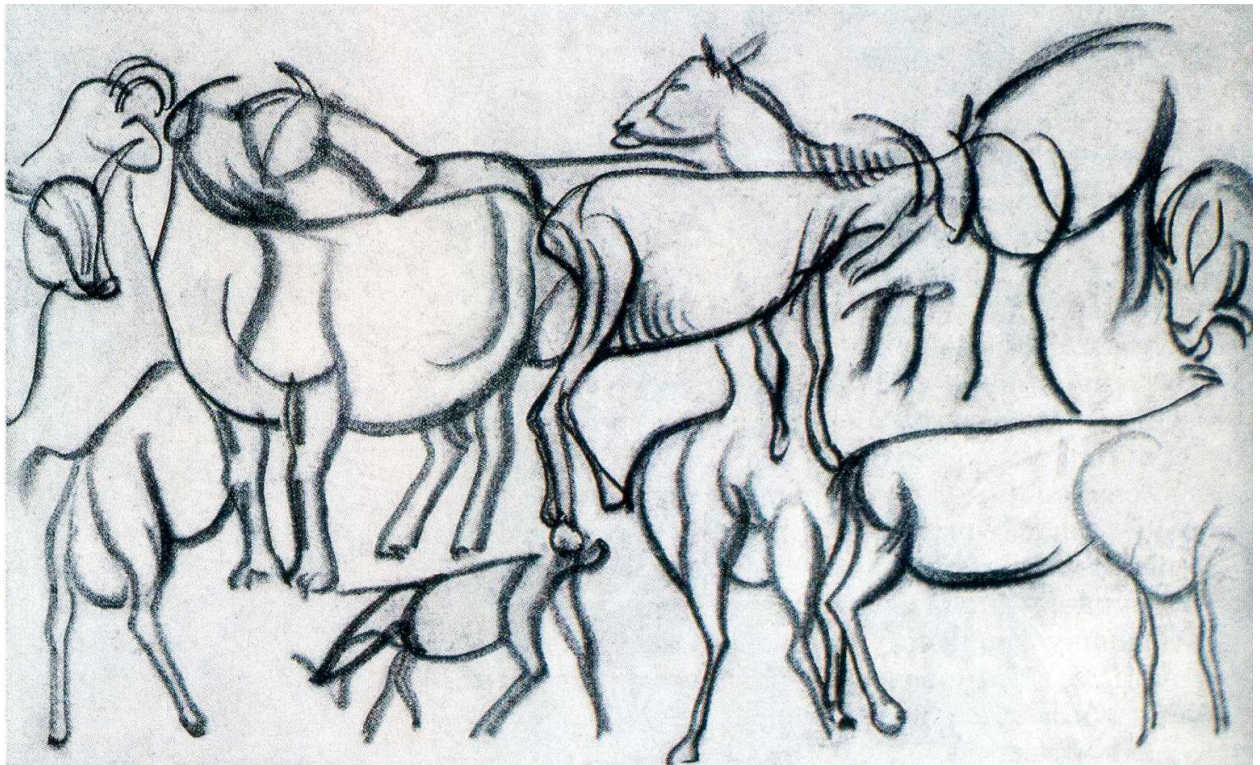

Григорьев Б.Д. Стадо антилоп. Рисунок. Карандаш.

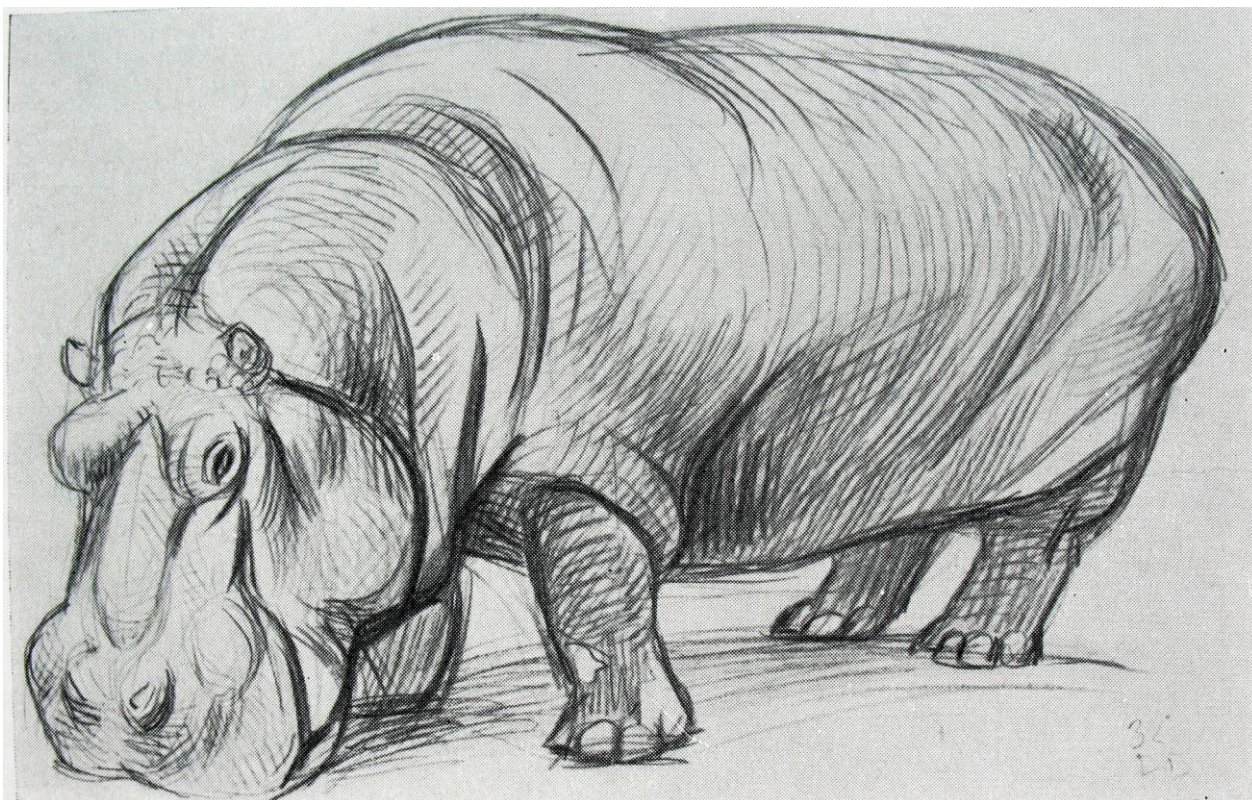

Ватагин В.А. Бегемот.



Ватагин В.А. Рассерженный страус.

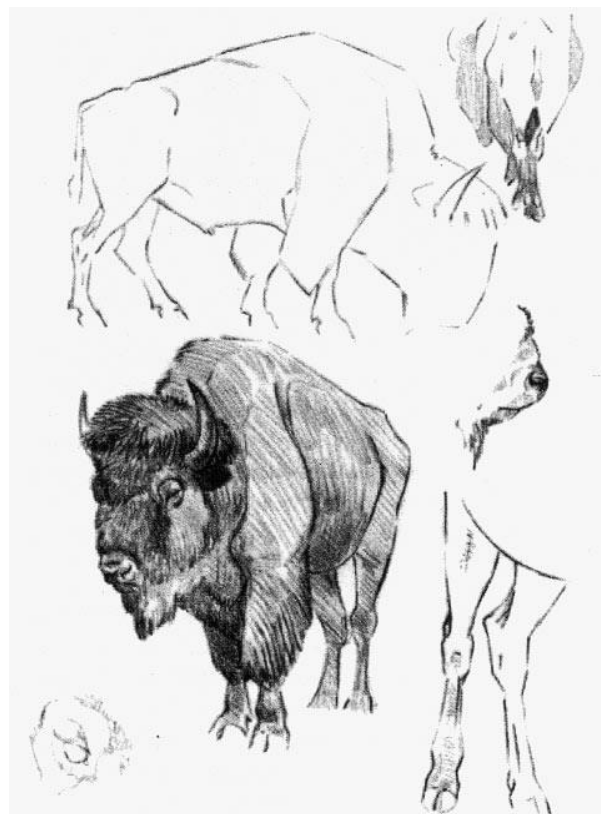
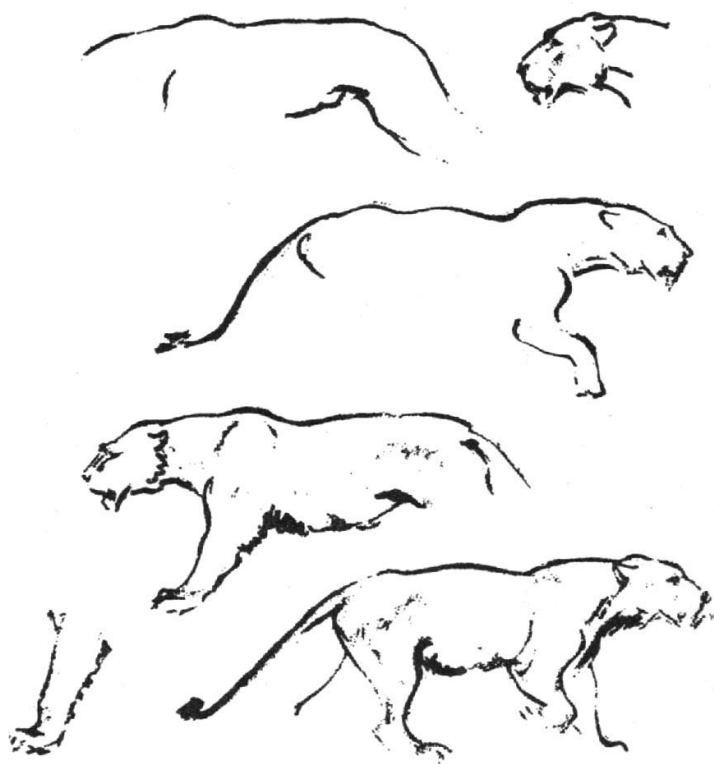

Лаптев А.
Последовательное исполнение наброска львицы.

Лаптев А. Зарисовка зубра.

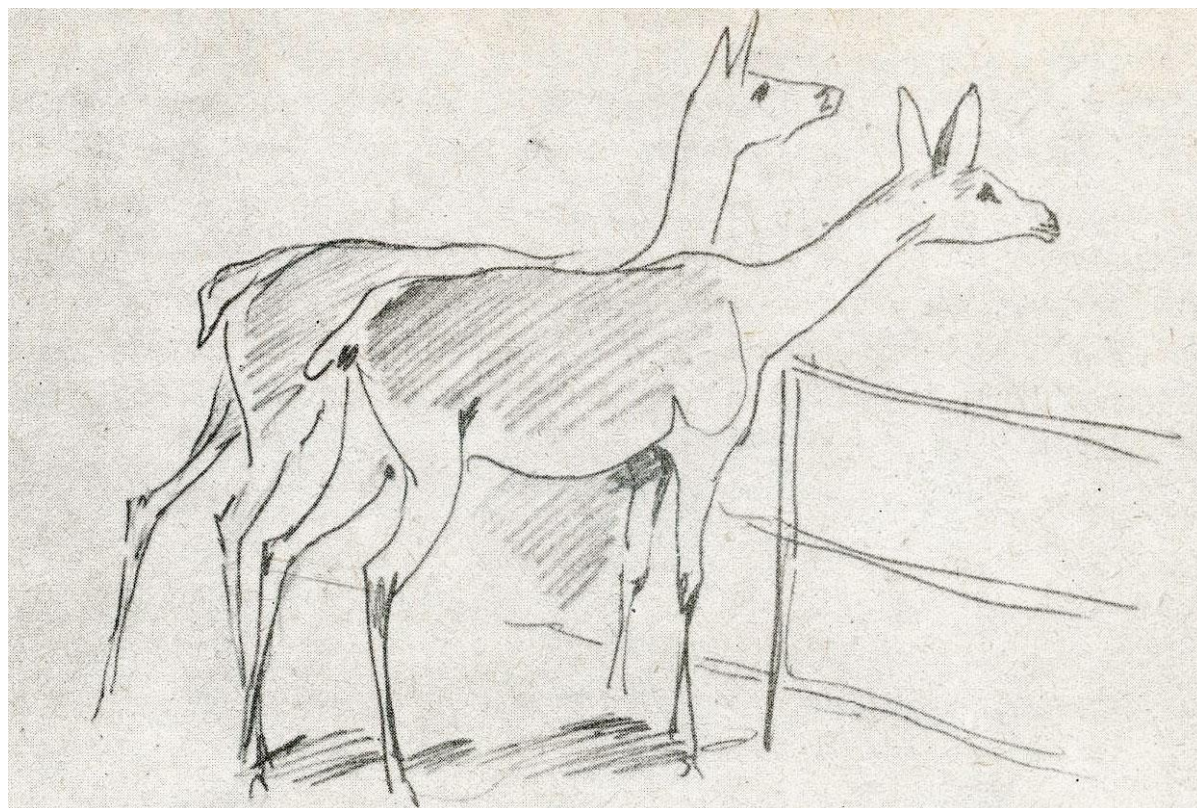

Кокунов М.М. Набросок.

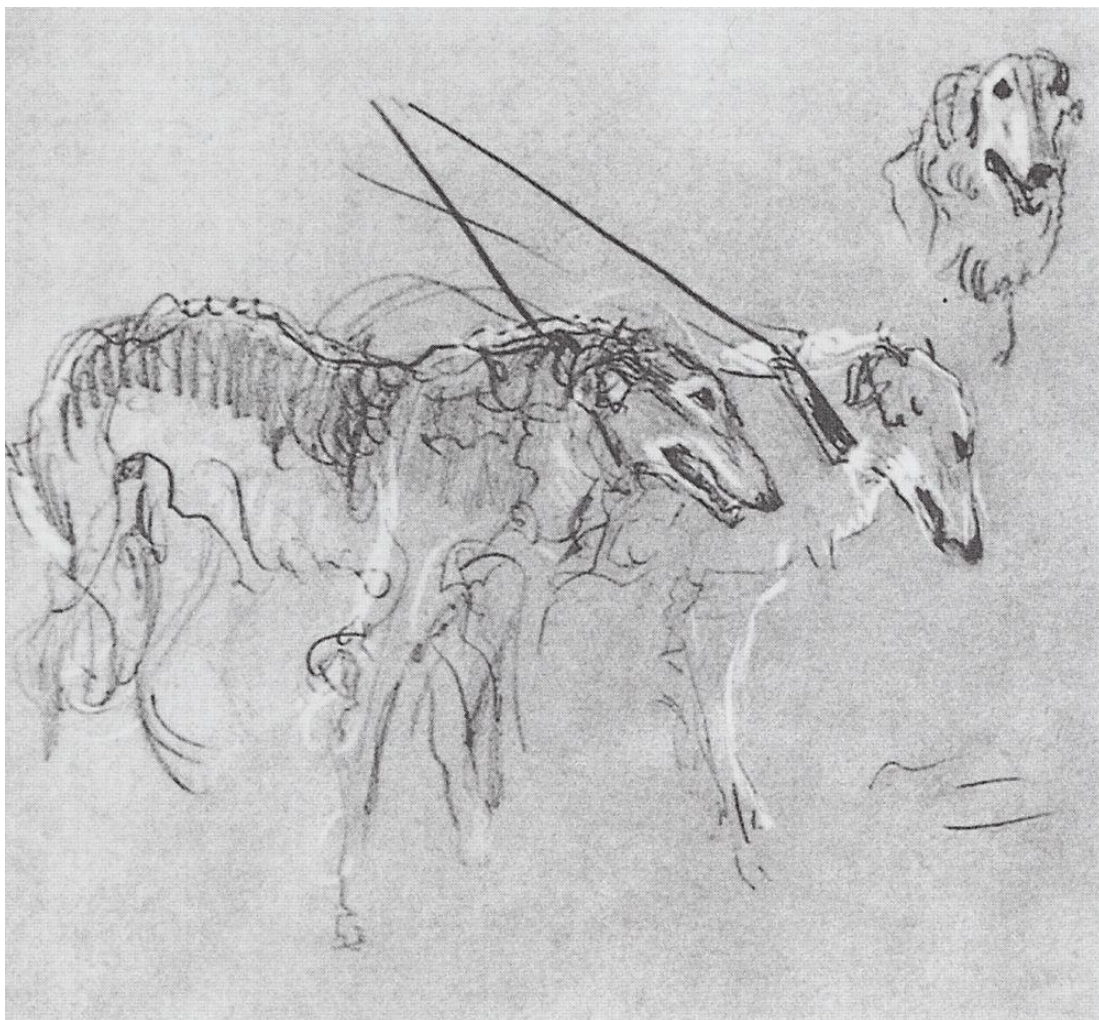

Серов В.А. Борзые.



Серов В.А. Старая лошадь.

Вам понравились рисунки художников? Попробуйте скопировать один из них!

Задание 2. Выполните наброски домашних птиц.

Эти фотографии помогут вам рассмотреть птиц вблизи и сохранить в памяти многие детали: анатомические особенности, особенности оперения и характерное движение.





Вернисаж

Вернисаж познакомит вас с учебными работами учащихся ХДХШ им. И.Е. Репина на тему: «Животные». Представленные работы выполнены в разной технике.



Дзюбенко Полина. Наброски животных и птиц.





Самсоник Н. наброски животных и птиц.

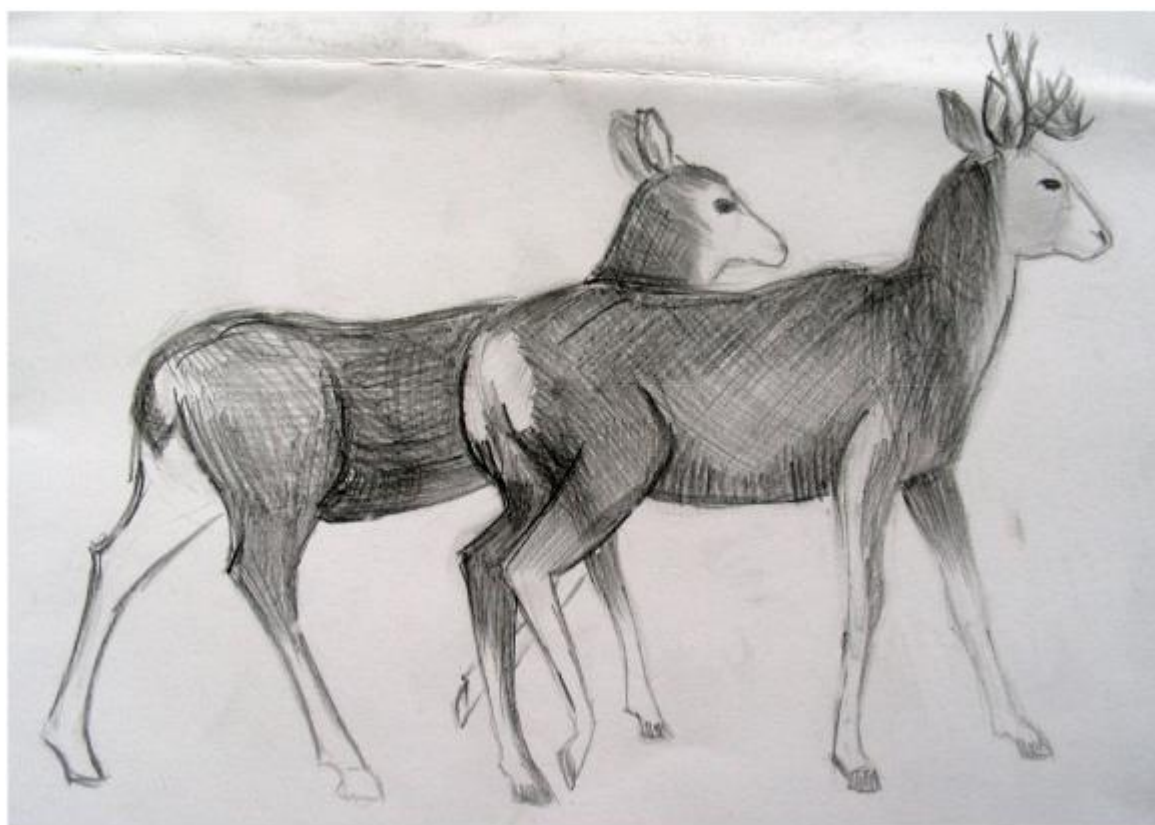

Данилицкая Света. Наброски животных.



Данилицкая Света. Наброски птиц.



Кизаева «Попугаи». Акварель.



Похогова Марина. «Кошка».



Данилицкая Света. «Пеликаны».



Вопросы для самоконтроля.

Если вы уже выполнили все задания по теме «ЖИВОТНЫЕ», проверьте свои знания и ответьте на вопросы:

1. Кого называют художником-анималистом?
2. Что необходимо хорошо знать, чтобы правильно рисовать животных?
3. Как Вы понимаете выражение: «Нужно тренировать глазомер»?
4. Почему для первых зарисовок нужно выбирать малоподвижный или неподвижный объект?
5. Чем хорошо делать зарисовки и наброски?
6. Что является единицей измерения, когда Вы хотите определить размеры животного «на глаз»?

ТЕМА 6 «КОМПОЗИЦИЯ»

Время летит быстро. За окнами - август. Скоро осень! А лето еще продолжает дарить нам новые краски, впечатления и встречи. Все это время, выполняя задания, вы наблюдали как богата и прекрасна природа. Учились видеть и понимать красоту, сочинять и воплощать ее в рисунке, украшать свой мир. Уже собранный тематический материал - рисунки, этюды, наброски и зарисовки - поможет вам в работе над новой темой “Композиция”.



Композиция – (от латинского composition - составление) – структура, взаимосвязь важнейших элементов художественного произведения, от которой зависит весь его смысл и строй.

Композиция – произведение (живописи, музыки и т.д.) имеющее определенное построение, единство!

Композиция – в живописи - это расположение на плоскости предметов или фигур таким образом, когда они наиболее полно и точно выражают замысел автора и делают работу интересной и выразительной.

Композиция может быть пейзажной, жанровой, исторической, портретной, иллюстративной.

Выбрав тему для своей композиции, художник начинает разрабатывать конкретный сюжет.

Сюжет в живописи – это определенное, конкретное художественное воплощение какого-либо явления или события. Сюжет определяет формат работы, количество действующих лиц, их размеры, размещение на плоскости, выбор «точки зрения».

Одна и та же тема, может быть представлена в различных сюжетах. Так, например, тема «Сад» раскрывается в сюжетах: «Сад после дождя», «Волшебная яблонька», «Заброшенный сад», «Чудо-дерево», «Сад моей мечты», и т.п.



Задание 1. Составьте пейзажную композицию из указанных предметов: дом, дерево, скамейка, дорожка. Чтобы выполнить это задание, посмотрите уже сделанные вами наброски по теме 3 (“Сад”) и 4 (“Пейзаж”). А затем из собранных набросков скомпонуйте возможные варианты вашей будущей композиции. Сделайте маленькие эскизы, выберите лучший вариант и выполните его в большом формате (20-30 см).

Помните, что:

- Существует центр композиции. Это самое важное в вашем рисунке, то, на что вы хотите обратить внимание.
- Построение композиции начинается с размещения крупных предметов на первом плане. С выбора точки зрения.
- Более мелкие элементы композиции выстраиваются вокруг центра.
- Предметы второго плана рисуют обобщенно, менее четко, без деталей.



Рассмотрите выполненные наброски и сделанный по этим наброскам большой рисунок. Проанализируйте, как составлена композиция.



Задание 2. Выполните сюжетную тематическую композицию на основе собранного материала к темам 3, 4 и предложенного текста.



ИЛЛЮСТРАЦИЯ - (от лат. illustratio- наглядное изображение, описание) - разновидность искусства, в основном художественной графики, имеющая своим назначением образное пояснение (и отчасти дополнение) текста.

Сочинить, составить, нарисовать свою композицию не так просто! Для этого юному художнику нужны знания и опыт.

Сначала разрабатывается замысел работы: нужно решить, что вы хотите нарисовать, о чем сказать и как это сделать; ведь вместо слов художник использует зрительные образы. А потом начинается композиционное построение: вы думаете, как лучше на листе бумаги расположить и нарисовать задуманные предметы и фигуры.

Но, если еще не все ясно, чего-то не хватает, чтобы начать работу, сделайте дополнительные наброски архитектурных деталей, каких-либо растений и т.п. Иногда полезно нарисовать отдельные части задуманной композиции. В помощь вам предлагаются тексты. Внимательно прочтите их, выберите наиболее понравившийся сюжет и составьте свою композицию.

ТЕКСТ I. Прочитай стихотворение Сильвы Капутикян “Сад”.

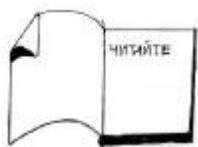

Я нарисовала
Яблоневый сад.
Там такие спелые
Яблоки висят.
Там трава густая,
Маки у ручья.
У забора будка.
Знаешь, это чья?

В ней живет огромный
Пес сторожевой.
Он хоть нарисованный,
Но совсем живой.
Если злой мальчишка
В мой ползет сад,
Сразу пса увидит,
Струсит - и назад!





А каким вы представляете свой сад? Какие деревья должны в нем расти? Какие цветы? Что обязательно должно быть в вашем саду? Подумайте и нарисуйте!

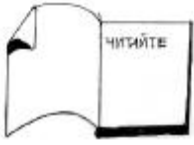

ТЕКСТ II. Прочитайте отрывок из повести А. Грина «Алые паруса». Немало замечательных иллюстраций уже создано к ней художниками. Попробуйте нарисовать свою!

«Огромный дом, в котором родился Грэй, был мрачен внутри и величественен снаружи. К переднему фасаду примыкали цветник и часть парка. Лучшие сорта тюльпанов - серебристо-голубых, фиолетовых и черных с розовой тенью - извивались в газоне линиями прихотливо брошенных ожерелий. Старые деревья парка дремали в рассеянном полусвете над осокой извилистого ручья. Ограда замка, так как это был настоящий замок, состояла из витых чугунных столбов, соединенных железным узором. Каждый столб оканчивался наверху пышной лилией; эти чаши по торжественным дням наполнялись маслом, пылая в ночном мраке обширным огненным строем».

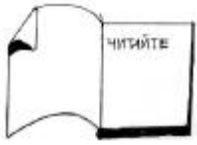

ТЕКСТ III. Прочитайте отрывок из книги Астрид Лингрен «Три повести о Малыше и Карлсоне». Ваша фантазия и замечательная повесть шведской писательницы помогут вам выполнить интересную композицию.

«Карлсон - маленький толстенький самоуверенный человечек, и к тому же он умеет летать. Карлсону прекрасно живется в маленьком домике на крыше. Маленькие домики на крышах всегда очень уютны, а домик Карлсона - особенно. Представьте себе зеленые ставенки и крохотное крылечко, на котором так приятно сидеть по вечерам и глядеть на звезды, а днем пить сок и грызть пряники, конечно если они есть! Ночью на этом крылечке можно спать, если в домике слишком жарко. А утром, когда проснешься, любоваться, как солнце встает над крышами домов.

Да, это в самом деле очень уютный домик, и он так удачно примостился за большой дымовой трубой, что обнаружить его трудно.

- Здесь, наверху, все ни на что не похоже, - сказал Малыш, когда Карлсон приземлился с ним на крылечко своего дома.

- Да, к счастью, - ответил Карлсон.

- Малыш посмотрел вокруг.

- Куда ни глянь, крыши! - воскликнул он.

- Несколько километров крыш, где можно гулять и проказничать.»

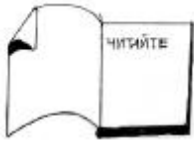

ТЕКСТ IV. Прочитай отрывок из сказки Льюиса Кэрролла «Алиса в Зазеркалье», а потом выполните свою композицию, если вам понравился текст.

“Делать нечего, Алиса вздохнула и снова отправилась в путь. Не прошла она и несколько шагов, как набрела на большую клумбу с цветами – по краям росли маргаритки, а в середине высился дуб.

- Ах, Лилия, - сказала Алиса, глядя на Тигровую Лилию, легонько покачивающуюся на ветру. - Как жалко, что вы не умеете говорить!

- Говорить-то мы умеем, ответила Лилия. Было бы с кем!

Алиса так удивилась, что в ответ не могла вымолвить ни слова: у нее прямо дух захватило от удивления. Но, наконец, видя, что Лилия спокойно качается на ветру, Алиса опомнилась и робко прошептала:

- Неужели здесь все цветы говорят?

- Не хуже тебя, - ответила Лилия, - только гораздо громче.

- Просто мы считаем, что нехорошо заговаривать первыми, - вмешалась Роза.

- А я как раз стою себе и думаю: догадаешься ты с нами заговорить или нет? “У этой по крайней мере, лицо не вовсе бессмысленное, - говорю я про себя. - Правда, умом оно не блещет, но что поделаешь! Зато цвет у нее какой надо, а это уже кое-что!”

- Меня цвет не беспокоит, заметила Лилия. - Вот если бы лепестки у нее побольше завивались, тогда она была бы очень мила.

Алисе было неприятно слышать все эти критические замечания, и она поспешила спросить:

- А вам никогда не бывает страшно? Вы здесь совсем одни, и никто вас не охраняет...

- Как это “одни”?- сказала Роза. - А дуб на что?

- Но разве он может что-нибудь сделать?- удивилась Алиса.

- Он хоть кого может отдубасить,- сказала Роза. - Что-что, а дубасить он умеет!”



Вы должны выполнить композицию в красках, поэтому хорошо продумайте ее цветовое решение. Краски лета обычно сочные, яркие, радостные. Палитру составляют травянисто-зеленый, алый, малиновый, голубой, желтый и оранжевый цвета.

К каждому локальному цвету подбирайте целую гамму разнообразных оттенков, так вы добьетесь большей выразительности композиции.

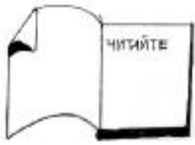

Сказки придуманы, чтобы сделать людей счастливыми, научить их мечтать и верить в себя. Сказочные персонажи такие разные: смешные и наивные, храбрые и трусливые, щедрые и скупые. Они живут своей жизнью, созданной фантазией автора. Особенно удаются сказки добрым и талантливым людям.

Е. Погребная

В каждом из нас уживается мир.
Он уникален и неповторим.
В нем возникают созданыя живые:
Прекрасные, странные или смешные.
Никто, кроме нас, не подарит им жизнь,
Они – воплощенная в творчестве мысль.

Твой мир населен многолюдно и густо,
И никогда не бывает в нем пусто.
Всегда интересно его посещать,
Странных творений твоих навещать.

Вот кошка танцует, вот едет коза.
В танго к зайчонку прижалась лиса.
Олень пирожки увлеченно печет,
Ангелов стайка вершит свой полет. |

Законы свои в этом мире царят,
Здесь правит Добро и улыбки дарят!

Работы, которые здесь представлены, принадлежат Татьяне Шайн и отличаются поэтичностью, добрым юмором, умением видеть сказку и красоту в самом простом, будничном.





?

Вам понравились эти композиции?
Попробуйте нарисовать свои!

*«Пускай и вокруг хоть немного теплей
Станет наш мир от картинки твоей»!*

Вернисаж

Вернисаж познакомит вас с сюжетно-тематическими композициями, выполненными учащимися ХДХШ им. И.Е. Репина.



Шаполов Артем. «Фантастический город»..



Солодовникова Оля. Пейзаж.



Карпук Андрей. Рисунок.



Рыбаева Ксюша. «С Новым годом!» Гуашь.



Короп Таня. Иллюстрация к сказке «Добрая фея». Акварель.



Чмут Дина. «Зайчики». Акварель.



Рыбаева Ксения «У волшебника». Тушь.



Вязовская Полина. «На речке». Гуашь



Бакланова Елена. «Праздник Ивана Купала». Гуашь.



Конопкина Катя. «На скачках». Гуашь.



Асадулова М. «Сбор урожая». Гуашь.



Баблюян Инна. «Воришки залезли в сад». Гуашь.



Горобец О. «Волшебный город». Смешанная техника.



Подольская Катя «Кот мурлыка». Смешанная техника.



Подольская Катя. Иллюстрация к сказке. Акварель



Короп Тانيا «На птичьем дворе». Акварель.



Карпук Андрей «Лебединое царство». Акварель.



Шатохина Лена «Мышка». Гуашь.



Вопросы для самоконтроля.

Если вы уже выполнили все задания по теме «Композиция», проверьте свои знания и ответьте на вопросы:

1. Что такое композиция?
2. Какой может быть композиция?
3. Чей замысел, чьи мысли в изобразительном искусстве всегда выражает композиция?
4. С чего начинается построение композиции по выбранному сюжету? Формат?
5. Предметы какого плана рисуются без проработки деталей?



Дорогие ребята!



Вы узнали знакомую песенку: «Не было печали, просто уходило лето,...?»
Заканчивается и ваша самостоятельная творческая работа. Уверен, что у вас в папках большинство работ будет со знаком  - хорошее настроение, что значит: лето удалось!

А как получились этюды, рисунки и композиция, мы увидим в школе.
Замечательный писатель Льюис Кэрролл сказал:

«ХОТЬ ЛЕТО КОНЧИЛОСЬ, НО ПУСТЬ ЕГО НЕ МЕРКНУТ КРАСКИ!»

До встречи первого сентября во втором классе!



Аннотация

Посвящено развитию теоретических и практических знаний, полученных учащимися первого класса при изучении живописи и рисования. Содержит методические указания, задания и контрольные вопросы по темам. Направлено на формирование навыков самостоятельной работы и основных компетенций учащихся.

Предназначено для летней самостоятельной работы учащихся детских художественных школ.



Проверь себя. Тема «ЦВЕТЫ».

1. Подрамник с набитой на него фанерой.
2. Быстрый рисунок, который дает общее представление о натуре.
3. Небольшого размера.
4. Набросок выполняется графическими материалами, а этюд – красками.
5. Мертвая природа.
6. С конусом.
7. Гюнтер Рейндорф (1889-1974)



Проверь себя. Тема «ОВОЩИ И ФРУКТЫ».

1. Смысловым центром должны быть более крупные и яркие по цвету предметы.
2. Точка зрения – термин, определяющий место, где находится наблюдатель (точнее глаз наблюдателя) по отношению к видимым или изображаемым предметам.
3. Постановка натюрморта.
4. В зависимости от точки зрения художника.
5. Четвертый этап – окончательная прописка.

Решение кроссворда.

По горизонтали:

1. Планшет.
2. Яблоко.
3. Заливка.
4. Рисунок.

По вертикали:

5. Лилия.
6. Графика.
7. Машков.
8. Гуашь.



Проверь себя. Тема «САД».

1. По-разному освещены.
2. Конус, овал, вытянутый овал.
3. Да, дерево как человек, растет, стареет и умирает.
4.
 - a) Рисунок карандашом;
 - b) Легкая прописка листьев и плодов основным цветом;
 - c) Детальная проработка цветом листьев и плодов на первом плане.
5. Нет, нельзя. Только смешение основных цветов создает богатство оттенков.

Решение кроссворда.

По горизонтали:

1. Дуб.
2. Герасимов А.М.
3. Вернисаж.

По вертикали:

4. Жилинский Д.Д.
5. Зарисовка.
6. Мольберт.
7. Хурма.



Проверь себя. Тема «ПЕЙЗАЖ».

1. Живопись на открытом воздухе (вне мастерской).
2. Освещение или его отсутствие может сильно изменить впечатление о предмете в пейзаже до неузнаваемости.
3. Солнечное, небо с облаками, небо с грозowymi тучами.
4. Три плана. Первый (ближний), второй (средний), третий (дальний).
5. Более обобщенно, меньше по размеру.
6. В холодных цветовых тонах, обобщенно.
7. Да

Решение кроссворда.

По горизонтали:

1. Пейзажист.
2. Радуга.
3. Щербаков Д.
4. Конус.

По вертикали:

5. Беседка.
6. Крыша.
7. Кисть.



Проверь себя. Тема «Животные».

1. Художника, изображающего животных.
2. Строение животных, их пропорции и привычки.
3. Рисовать на “глаз”, делать много набросков, учиться правильно определять размер.
4. В этом случае легче рассмотреть и нарисовать животное.
5. Карандашом, углем, фломастером.
6. Размер головы.

Решение кроссворда.

По горизонтали:

1. Анималист.
2. Набросок.
3. Силуэт.
4. Зоопарк.

По вертикали:

5. Ватагин В.
6. Сангина.
7. Окрас.



Проверь себя. Тема «КОМПОЗИЦИЯ».

1. Композиция – (от латинского composition - составление) взаимосвязь важнейших элементов художественного произведения, от которой зависит весь его смысл.
2. Пейзажной, жанровой, портретной, иллюстративной.
3. Замысел автора, художника.
4. С размещения крупных предметов на первом плане.
5. Предметы второго и третьего планов.

Решение кроссворда.

По горизонтали:

1. Иллюстрация.
2. Этюд.
3. Репин И.Е.
4. Масло.

По вертикали:

5. Рама.
6. Карандаш.
7. Сюжет.



Управління культури і туризму Харківської обласної державної
адміністрації

**ОБЛАСНИЙ НАВЧАЛЬНО-МЕТОДИЧНИЙ ЦЕНТР ПІДВИЩЕННЯ
КВАЛІФІКАЦІЇ ПРАЦІВНИКІВ КУЛЬТОСВІТНІХ ЗАКЛАДІВ**

61024 м. Харків, вул. Студентська, 5/6, тел. 704-13-55, 704-13-54.

24.03.2011 р. № 130
на № _____ від _____

РЕЦЕНЗІЯ

на методичний посібник викладача ДХШ № 1 ім. І.Ю.Рєпіна Тупіцина В.Ф.
«Самостійна творча робота влітку. 1-й клас. Жодного дня без рисунку,
жодного дня без етюду»

Проект методичного посібника Тупіцина В.Ф., викладача дитячої художньої школи № 1 ім. І.Ю. Рєпіна м. Харкова, «Самостійна творча робота влітку. 1-й клас. Жодного дня без рисунку, жодного дня без етюду» є узагальненням багаторічного викладацького досвіду роботи з літньої практики.

Матеріал викладено на високому професійному рівні за принципом поступового ускладнення завдань.

Методична рада Обласного навчально-методичного центру підвищення кваліфікації працівників культосвітніх закладів рекомендує даний посібник до друку з метою використання в навчальному процесі художніх шкіл та художніх відділень шкіл естетичного виховання м. Харкова і області.



Директор

Л.І. Васильєва

Рецензія

на Методичний посібник для самостійної творчої роботи учнів 1 класу ДХШ
влітку «Ні дня без рисунку, ні дня без етюду!»
викладача ХДХШ №1 ім. І.Ю. Рєпіна – Тупіцина В.Ф.

Рецензент Чурсіна В.І., заслужений діяч мистецтв України, доцент кафедри
живопису Харківської академії дизайну і мистецтв.

Методичний посібник для самостійної творчої роботи учнів 1 класу
ДХШ влітку «Ні дня без рисунку, ні дня без етюду!» викладача ХДХШ №1
ім. І.Ю. Рєпіна Тупіцина В.Ф. є результатом багаторічного спостереження і
аналізу дитячих творчих робіт, виконаних самостійно влітку.

Навчальний посібник забезпечує закріплення знань, відпрацювання
необхідних навичок і вмінь з рисунку, живопису, композиції, які учні
придбали протягом навчального року. Автор включає види, напрямки
роботи, оговорує її склад, розміри, техніку, етапи виконання. Надає
теоретичний матеріал для повторення: терміни, правила. Кожне
запропоноване завдання проілюстровано прикладами робіт:

- примірниками етапів роботи над натюрмортом, пейзажем, виконаними
автором посібника;
- творчими роботами викладачів ХДХШ №1 ім. І.Ю.Рєпіна,
- роботами учнів ХДХШ №1 ім. І.Ю.Рєпіна,
- роботами відомих художників.

Розвиток самостійності в навчанні цілком зв'язаний з розвитком
творчого потенціалу учня і є необхідною умовою становлення юного
художника. Роботу складено з урахуванням навчально-методичних і
виховних задач. Мета посібника – запропонувати учням матеріал для
самостійної роботи, спрямовувати і корегувати їх роботу.

Враховуючи все вищезазначене рекомендую методичний посібник для
самостійної творчої роботи учнів 1 класу ДХШ влітку «Ні дня без рисунку,
ні дня без етюду!» викладача ХДХШ №1 ім. І.Ю. Рєпіна Тупіцина В.Ф. до
друку, з подальшим використанням учнями ДХШ та ДШМ.

Чурсіна В.І.,

заслужений діяч мистецтв України,

доцент

кафедри живопису ХДАДМ.

В. Чурсіна



*Рецензія
на Методичний посібник для самостійної творчої роботи
учнів 1 класу ДХШ влітку «Ні дня без рисунку, ні дня без етюду!»
викладача ХДХШ №1 ім. І.Ю. Рєпіна – Тупіцина В.Ф.*

Рецензент Яхін Ільдан Ізмайлович - доцент кафедри графіки Харківської державної академії дизайну та мистецтв.

Методичний посібник для самостійної творчої роботи учнів 1 класу ДХШ влітку «Ні дня без рисунку, ні дня без етюду!» викладача ХДХШ №1 ім. І.Ю. Рєпіна, Тупіцина В.Ф. пропонує дуже ґрунтовний варіант заохочення учнів до самостійної роботи на пленері.

Аналіз робіт, виконаних юними художниками самостійно, без спостереження і підказок викладача показує, що великою проблемою стає вміння правильно поставити цілі і задачі в роботі, вести її поетапно, доводити до завершення, аналізувати кінцевий результат. Тому, щоб допомогти учням з вирішенням цієї проблеми автор пропонує план роботи на літо, який включає тему, завдання, вид роботи, техніку виконання, розміри. Завдяки плану учень матиме головні орієнтири у самостійній роботі, буде відчувати впевненість під час ведіння роботи і виборі наступних кроків.

Робота влітку за планом, що складений з урахуванням навчально-методичних цілей навчання в ДХШ, дає можливість закріпити знання, відпрацювати необхідні навички і вміння з рисунку, живопису і композиції, які були отримані в першому класі під час навчального року, вчить самостійній роботі, а також стимулює основні компетенції учнів ДХШ.

Враховуючи все вищезазване рекомендую методичний посібник для самостійної творчої роботи учнів 1 класу ДХШ влітку «Ні дня без рисунку, ні дня без етюду!» викладача ХДХШ №1 ім. І.Ю. Рєпіна Тупіцина В.Ф. до друку і подальшого використання учнями 1 класів ДХШ та ДШМ.



*Яхін І.І.
доцент кафедри графіки ХДАДМ.*

ЛИТЕРАТУРА

1. Ю. Аксенов, М. Левидова. Цвет и линия. - М.,СХ., 1986
2. А.Д. Аленин. Художник, педагог, школа. - М.,“Просвещение”. 1984
3. К. Акизов. Учимся рисовать растения и животных. Изд-во. Клуб семейного досуга. Харьков. Белгород. 2010.
4. А.О. Барщ. наброски и зарисовки. - М., 1970.
5. В.В. Ватагин. Изображение животных. - М., 1957.
6. Н.Р. Геворян. Основы композиции пейзажа. - М., 1996.
7. А. Зайцев. Наука о цвете и живопись. - М., Искусство,1985.
8. В.В. Колокольников. Рисование в педагогическом училище. - М., “Просвещение”. Ленинград, 1961.
9. В.С. Кузин. наброски и зарисовки. - М., “Просвещение”, 1981.
10. Лаптев А. А. Изображение животных –
12. Н.Я. Маслов. Пленэр. - М., “Просвещение” 1984.
13. А.С. Пучков. А.В. Триселев. Методика работы над натюрмортом. - М., 1982.
14. О.Ю. Соколова. Секреты композиции. - М., АСТ. “Астрель”, 2003.
15. А.А. Унковский. Живопись. Вопросы колорита. - М., 1980
16. У.Ф. Пауэлл. Цвет и как его использовать. - М., АСТ. “Астрель”, 2006.
17. Школа изобразительного искусства. В 10-ти т.т.- М., 1960-64.
18. Краткий словарь терминов изобразительного искусства. Издание 4. -М., изд-во “Советский художник”, 1965.



департамент культуры
харьковского городского совета
ХДХШ №1 им. И.Е. РЕПИНА

«НИ ДНЯ БЕЗ РИСУНКА
учебное пособие
для самостоятельной
творческой работы
учащихся летом.
1 класс. **НИ ДНЯ БЕЗ ЭТЮДА!»**